

# 中華民國滑冰協會花式滑冰能力檢定考試辦法與評分標準

## Figure Skating Levels Test

### Chinese Taipei Skating Union

#### 一. 檢定宗旨：

本會為達推行並普及全民花式滑冰運動風氣，發掘並培訓優秀花式滑冰選手，特訂定本檢定辦法。

#### 二. 檢定場地相關規定：

承辦檢定考試的各滑冰場館，其冰場大小至少要符合 26m × 56m，不可大於 30m × 60m，並須配備必要的音響設備、錄影設備和安排工作人員。此外，在檢定考試前須先完成各項設備測試並籌辦完成以下事項：

1. 音響設備--麥克風，以利檢定委員唱名選手。
2. 錄影設備，以利及時回放確認動作，並供中華民國滑冰協會留存與紀錄。
3. 安排救護人員與急救設備。

#### 三. 檢定日期與時間：

檢定的日期、時間與地點依據中華民國滑冰協會公告與通知為準。選手須依本會公告之日期與時間出席檢定，如檢定時唱名三次未到，將視同棄權，並不予以退費。各檢定場次將視本會受理報名檢定人數辦理情形公告之。

#### 四. 檢定說明：

本會所訂定辦法內容係結合國際花式滑冰發展的趨勢，並參考 ISU 國際滑冰總會訂定之規則和評分系統，制定本檢定辦法。本會秉持「階段性、檢討修正與完整配套」原則，續修定本檢定辦法內容並公告之。

#### 五. 檢定標準、效力與期限：

1. 檢定結果如下：通過、未通過
2. 欲參加本會所舉辦之全國花式滑冰菁英錦標賽暨俱樂部聯賽以及全國花式滑冰錦標賽之選手，須通過本檢定考試始能報名對應組別之賽事。
3. 檢定結束後，各級檢定狀況經過檢定委員、選訓委員審核後，將會於中華民國滑冰協會官方網站上公告結果。
4. 檢定考試通過將會發放本會之檢定證書，年度分界依照本會所舉辦之全國花式滑冰錦標賽之月份為分界。
5. 檢定辦法訂定：陳國文、陳瑞旭、鄭鈺錡
6. 檢定內容編訂：鄭鈺錡
7. 步法圖形繪製：鄭鈺錡
8. 檢定委員小組成員：賴繼輝、許天送、葉啟煌、陳國文、陳瑞旭、鄭鈺錡

# 中華民國滑冰協會花式滑冰能力檢定考試辦法與評分標準

## Figure Skating Levels Test

### Chinese Taipei Skating Union

#### 六. 檢定內容：

- 1 新人組及基礎組僅檢定該級別之技術動作，花式組以上之檢定內容將會分成兩部分：滑冰技巧---步伐檢定、技術動作檢定。每組詳細檢定內容與標準請見後方說明。
- 2 每位選手於公開組檢定時皆有三位檢定委員進行評分：主審檢定委員、副審檢定委員、紀錄檢定委員。檢定選手的分數為三位檢定委員一同評審與決定，如選手分數達標則檢定通過。
- 3 本能力檢定無補考機制，選手如該級數檢定未通過，請報名參加下一期同級之檢定考試，並須檢定上次未通過之動作，只有通過該級別之檢定考試，才能報名參加本會舉辦之賽事及其對應的級數與組別，並於通過後才能參加更高一級的檢定考試。
- 4 新人組、基礎組及花式一級到三級的等級於檢定時會將冰場分為兩部分，兩組同步進行檢定，以便空間與時間安排。
- 5 檢定流程中「不會」有冰上暖身時間，請選手務必於檢定前自行於陸地暖身。
- 6 檢定之每項動作最多可執行兩次，如動作第一次即執行成功，則不須再執行第二次。

#### 七. 特殊狀況無法回國參加檢定、特殊情形可申請證明：

- 1 海外公開組的選手如無法如期參加國內檢定，請於報名檢定資料審查時，檢附二年內該國全國賽之 Protocol 成績，由本會之檢定小組書面資料審核確定該選手參加本國國內賽事組別的等級。
- 2 如選手參加過ISU 國際滑冰總會所舉辦之第五級以上賽事(賽事分級詳細內容如下)，可以拿參加賽事之 Protocol 成績，由本會之檢定小組書面資料審核確認該選手之等級。

註: ISU 國際滑冰總會賽事分級：

級別	賽事名稱
第一級賽事	冬季奧林匹克滑冰錦標賽 世界滑冰錦標賽
第二級賽事	歐洲花式滑冰錦標賽 四大洲花式滑冰錦標賽
第三級賽事	世界青年花式滑冰錦標賽
第四級賽事	花式滑冰大獎賽—決賽 花式滑冰大獎賽—分站賽
第五級賽事	青年花式滑冰大獎賽—決賽 青年花式滑冰大獎賽—分站賽
第六級賽事	國際成人組花式滑冰賽事 (ISU 承認的賽事)

# 中華民國滑冰協會花式滑冰能力檢定考試辦法與評分標準

## Figure Skating Levels Test

### Chinese Taipei Skating Union

八. 報名相關注意事項：

1. 報名資格：

- (1) 報名者須為本會註冊選手，於網路上填妥檢定考試之報名表單，經審查核可後，即可依規定之考試日期參加中華民國花式滑冰能力檢定考試。
- (2) 海外選手、特殊情形之選手完成選手註冊後，可提送資料送本會檢定小組審核其參加國內賽事組別與等級。

2. 報名方式：

限網路線上報名，報名連結依據中華民國滑冰協會公告為準。如於報名截止日前有修改資料並再次網路登記報名者，請務必與本會聯繫和確認資料內容，否則本會將無條件以最近報名截止日前之資料為報名依據。

3. 報名、審查費費用：

1) 檢定費用明細如下：

組別	等級	檢定費用	補檢定費用
新人組	一級-三級	新台幣 1600 元	新台幣 800 元
基礎組	一級-五級		
花式組	一級-六級		
公開組	Basic Juvenile 幼兒 B 組		
	Advanced Juvenile 幼兒A 組		
	Basic Pre-Novice 兒童B 組		
	Advanced Pre-Novice 兒童 A 組		
	Basic Novice 少年 B 低齡組		
	Intermediate Novice 少年 B 大齡組		
	Advanced Novice 少年A 組		
	Junior 青年組		
Senior 成年組			

2) 資料審查費用明細(費用一覽表如下頁)：

- a) 考量海外選手可能因各因素而無法如期參加國內檢定，僅開放公開組的選手進行資料審查，故請選手檢附相關資料與成績證明，由檢定小組審核確定參賽組別與等級。
- b) 參加過 ISU 國際滑冰總會所舉辦之第五級以上賽事(賽事分級詳細內容如第二頁)的選手，得提供參加賽事之 Protocol 成績，由檢定小組審核確認該選手之參賽組別與等級。

# 中華民國滑冰協會花式滑冰能力檢定考試辦法與評分標準

## Figure Skating Levels Test

### Chinese Taipei Skating Union

組別	等級	審查費用
公開組	Basic Juvenile 幼兒 B 組	新台幣 1600 元
	Advanced Juvenile 幼兒A 組	
	Basic Pre-Novice 兒童B 組	
	Advanced Pre-Novice 兒童 A 組	
	Basic Novice 少年 B 低齡組	
	Intermediate Novice 少年 B 大齡組	
	Advanced Novice 少年A 組	
	Junior 青年組	
	Senior 成年組	

- 3) 須於線上報名時一併提供繳費紀錄與證明，如未完成繳費動作，將無法報名檢定考試或確認選手之級別與資格。
4. 檢定報名作業處理時間：
 

選手檢定報名資料審核，本會作業處理時間為兩週，請選手務必於檢定報名前確認各項手續(選手註冊、報名資料、動作表、匯款...等)是否完整完成，以免影響選手參加檢定之權益。報名資料不齊全、未依規定填寫者、延遲報名者，恕不受理，報名檢定費用亦不得轉讓。
5. 繳交費用方式(請務必註明匯款選手之姓名與檢定組別)
  - 1) 銀行匯款
  - 2) 網路轉帳
  - 3) ATM 轉帳

**【電匯銀行帳號】**

  - 銀行：國泰世華銀行／復興分行
  - 戶名：中華民國滑冰協會洪調進
  - 帳號：018035097496
6. 選手報名後如果修改/取消任何報名資料將籌收下列行政費用：
  - 1) 檢定前三星期第一次修改：免費
  - 2) 檢定前二星期第一次修改之後的每次修改：報名費的 20%
  - 3) 檢定前一星期每一次修改：報名費的 30%
  - 4) 檢定前一星期內每一次修改：報名費的 50%

**※如取消檢定，將依據上列規定期限酌收行政費用。**
7. 選手完成報名手續後，若遇下列事項，並於檢定開始 24 小時前完成請假並檢附相關證明，可給予部分退費：
  - 1) 遇重大事故，或因受傷或重病無法參加檢定時，於檢定前告知本會並依醫院開立之診斷證明向協會請求退費，扣除報名費 30%之行政費用後，其餘全部退還。
  - 2) 因其他原因未參加檢定，所繳報名費將不予退還。

# 中華民國滑冰協會花式滑冰能力檢定考試辦法與評分標準

## Figure Skating Levels Test

### Chinese Taipei Skating Union

#### 8. 報名流程：

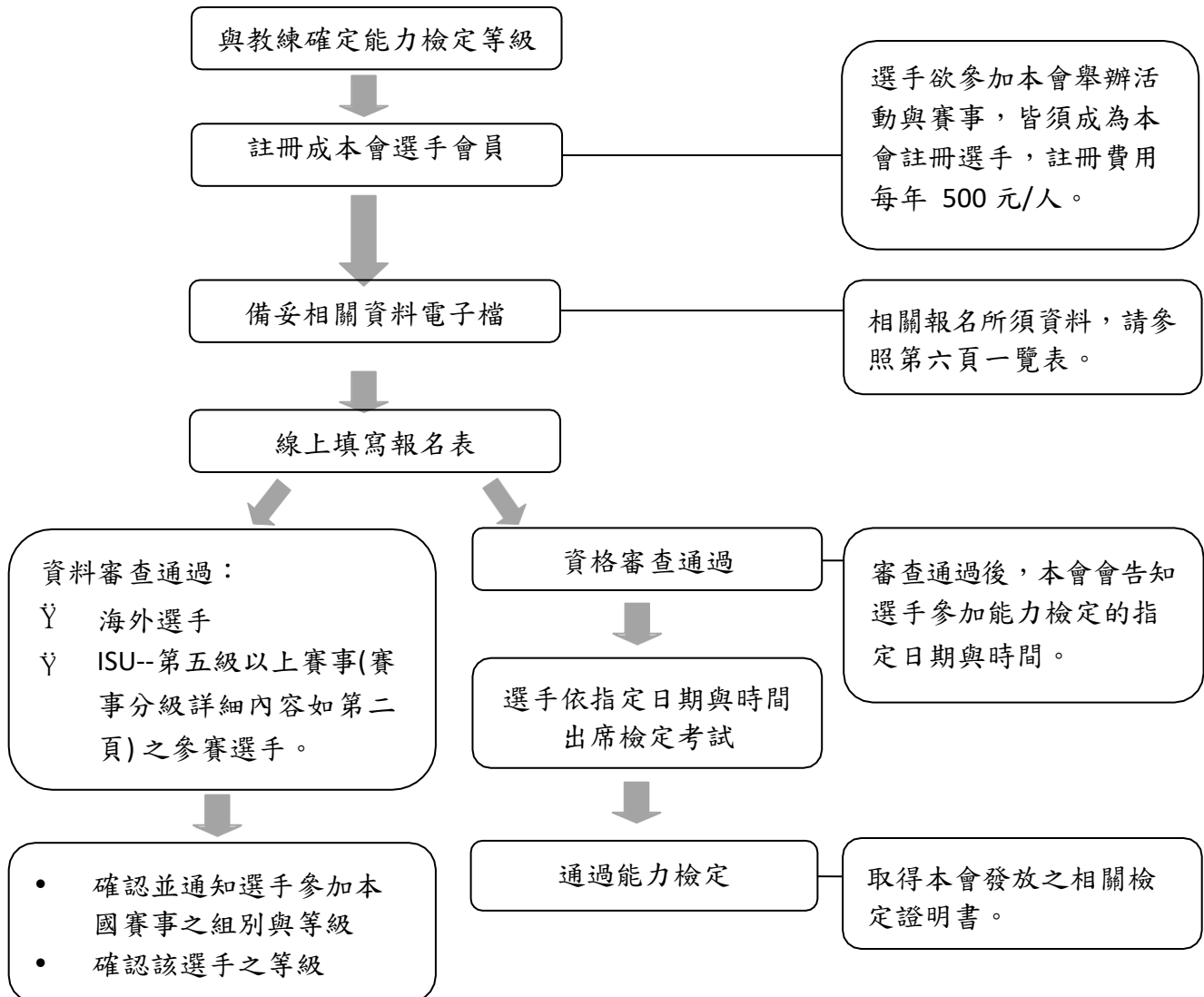

#### 九. 申訴與仲裁：

如對檢定結果有疑義希望投訴抗議，須於當項檢定結束後十五分鐘內提出(可先口頭向主審檢定委員提出)，必須由教練以書面方式(書面格式請至本會官網下載)向檢定委員會小組提出，並繳交新台幣參仟元保證金，抗議如成立，保證金將如數發還，投訴抗議如不成立，保證金則予以沒收。「檢定委員會小組」之仲裁為最終判定，不得再提出異議。如未經合法程序投訴抗議以致干擾比賽進行或干擾檢定委員之工作時，將由「紀律委員會」開會決議，採取適當之處分並函送相關單位備查。對選手與選手家長提出的疑義申訴，中華民國滑冰協會將不予以受理。

#### 十. 各級檢定詳細內容與評分標準請參照本文件第七頁至最末頁。

# 中華民國滑冰協會花式滑冰能力檢定考試線上報名所須資料一覽表

★請備妥報名組別須要之以下文件 **電子檔**，請**按照規定檔名與格式存檔**，再進入報名程序★

須備文件	注意事項	上傳文件檔案相關規定	檔名範例
選手身分證明文件	身分證、健保卡或護照---照片或掃描檔	<ul style="list-style-type: none"> <li>檔案名稱：檢定組別-姓名-證件類別</li> <li>檔案格式：JPG 或 PDF 格式</li> </ul>	新人組三級-王樹樹-身分證.jpg
未成年同意書	如選手未成年，請務必上傳"監護人親筆簽名/蓋章"之未成年參加檢定同意書的照片或掃描檔(檔案請到本會官網下載)。	<ul style="list-style-type: none"> <li>檔案名稱：檢定組別-姓名-未成年同意書</li> <li>檔案格式：JPG 或 PDF 格式</li> </ul>	花式一級-曾星星-未成年同意書.jpg
公開組檢定動作表	<p>請至協會官方網站下載相對應之檢定組別評分表單，並將以下資訊填妥：</p> <ul style="list-style-type: none"> <li>選手基本資料</li> <li>預定檢定動作名稱(請寫動作縮寫)</li> </ul> <p>(備註)檢定時須依填寫之動作名稱執行相對應的技術動作</p>	<ul style="list-style-type: none"> <li>檔案名稱：檢定組別-姓名-檢定動作表</li> <li>檔案格式：word 檔</li> </ul>	少年 B 低齡組-李陽陽-檢定動作表.doc 青年女子組-黃月月-檢定動作表.docx
1) 公開組海外選手無法如期回國檢定 2) 參加過 ISU--第五級以上賽事之選手	<ul style="list-style-type: none"> <li>檢附二年內該國家國內賽或 ISU--第五級以上國際賽事之 Protocol 成績</li> </ul>	<ul style="list-style-type: none"> <li>檔案名稱：檢定組別-姓名-資料名稱</li> <li>檔案格式：JPG 格式或 PDF 檔</li> </ul>	成年男子組-彭海海-參賽成績.jpg 幼兒 B 組-林山山-參賽成績.pdf
檢定/補檢定/審查匯款證明文件	<ul style="list-style-type: none"> <li>繳交費用方式： 銀行匯款、網路轉帳、ATM 轉帳</li> <li>【電匯銀行帳號】                             <ul style="list-style-type: none"> <li>➢ 銀行：國泰世華銀行／復興分行</li> <li>➢ 戶名：中華民國滑冰協會洪調進</li> <li>➢ 帳號：018035097496</li> </ul> </li> </ul>	<ul style="list-style-type: none"> <li>檔案名稱：                             <ul style="list-style-type: none"> <li>- 【檢 定】(檢)檢定組別-姓名-匯款證明</li> <li>- 【補檢定】(補)檢定組別-姓名-匯款證明</li> <li>- 【審 查】(審)檢定組別-姓名-匯款證明</li> </ul>                             (註)審查費用為公開組海外選手無法如期回國檢定或參加過 ISU--第五級以上賽事之選手，本會會由檢定小組審查確認選手之程度與級別。                         </li> <li>檔案格式：JPG 格式或 PDF 檔</li> </ul>	(補)基礎二級-劉雲雲-匯款證明.jpg (檢)花式六級-葉雨雨-匯款證明.pdf (審)青年女子組-鄭風風-匯款證明.pdf

**中華民國滑冰協會花式滑冰各級步法與動作能力檢定評分標準**  
**準 Moves In The Field and Figure Skating Judging Form**  
**Chinese Taipei Skating Union**

檢定級數 --- 新人組一級

選手姓名： \_\_\_\_\_ 註冊編號： \_\_\_\_\_  
 檢定日期： \_\_\_\_\_ 檢定委員： \_\_\_\_\_

動作規定	執行狀況	評語		
<p style="text-align: center;"><b>Proper Way to Fall and Get Up</b>  <b>正確跌倒與爬起方式</b></p> <p>【正確跌倒】雙手與雙臂向前伸展，膝蓋微彎，身體微向前傾，下巴夾緊並讓頭部向前，慢慢將身體下降呈現坐椅子的姿勢，直到臀部跌落在冰上，在過程中要保持手部遠離冰面。【正確爬起】雙膝跪冰，雙手放在地上，讓雙腳分別慢慢放在兩手之間，重心保持在雙腳之間，慢慢地將身體撐起來，直到完全直立的姿勢，雙手微開放在身體斜前方，保持站立姿勢三秒鐘。</p>				
<p style="text-align: center;"><b>Two-foot Jump in Place 原地雙腳跳躍</b></p> <p>保持靜止站立姿勢，雙手微開放在身體斜前方，膝蓋微彎，然後雙腳蹬冰跳躍、雙手收至胸前，落地時雙腳微彎、雙手同時打開並放在身體斜前方，然後慢慢站直，此動作須重複三回。</p>				
<p style="text-align: center;"><b>Two-foot Glide and Two-foot Jump</b>  <b>前進滑行與前進滑行雙腳跳躍</b></p> <p>保持正確的站立姿勢，往前推三步，身體成直立姿勢，雙手微開放在身體斜前方，雙腳平行並與肩同寬向前滑行，其滑行距離須至少要達該選手身高長，並於雙腳滑行完規定的距離後，在向前滑行的狀態下，再接續雙腳跳躍，跳躍前準備動作為雙手微開放在身體斜前方，膝蓋微彎，然後雙腳蹬冰跳躍，雙手收至胸前，落地時雙腳微彎，雙手微開在身體前方，然後慢慢站直，並於落地時保持向前滑行，此為一組動作。此動作重複三組。</p>				
<p style="text-align: center;"><b>Forward Swizzle 前進葫蘆型</b></p> <p>保持正確的站立姿勢，雙手微開放在身體斜前方，腳跟併攏形成V字型站姿，重心放在偏後跟上，雙腳同時使用冰刀內刃向前外滑行，並滑出葫蘆形狀，直到雙腳腳趾碰到為止。葫蘆型與葫蘆型之間須要以雙腳滑行連接，前進葫蘆型須重複三次。</p>				
<p style="text-align: center;"><b>Backward Marching while Moving</b>  <b>踏步向後行</b></p> <p>保持正確的站立姿勢，雙手微開放在身體斜前方，向後踏三步，然後將雙腳併攏、與肩同寬自然往後滑行，此動作重複三回。</p>				
<b>檢定結果</b>		<table style="width: 100%; border: none;"> <tr> <td style="width: 50%; border: none; text-align: center;"><b>通過</b></td> <td style="width: 50%; border: none; text-align: center;"><b>未通過</b></td> </tr> </table>	<b>通過</b>	<b>未通過</b>
<b>通過</b>	<b>未通過</b>			

- 在動作執行中若有失敗，每個動作僅能有第二次執行的機會。

檢定委員簽名： \_\_\_\_\_

**中華民國滑冰協會花式滑冰各級步法與動作能力檢定評分標準**  
**準 Moves In The Field and Figure Skating Judging Form**  
**Chinese Taipei Skating Union**

檢定級數 --- 新人組二級

選手姓名： \_\_\_\_\_ 註冊編號： \_\_\_\_\_  
 檢定日期： \_\_\_\_\_ 檢定委員： \_\_\_\_\_

動作規定	執行狀況	評語		
<p style="text-align: center;"><b>Preparation for Snowplow Stop</b> 雪梨煞車準備動作</p> <p>保持正確的站立姿勢，身體成直立姿勢，膝蓋微彎，雙腳平行擺好，使用其中一隻腳的內刃側邊刮冰，把腳收起再回到雙腳平行的位置，一邊重複三次，再換邊執行三次。</p>				
<p style="text-align: center;"><b>Forward Push and Glide Stroking</b> 前進推刃及滑行</p> <p>保持正確的站立姿勢，身體成直立姿勢，膝蓋微彎，利用刀刃側邊鄧冰後使用單腳滑行，滑行長度至少達選手身高一半長，換腳中間利用雙腳滑行準備，左右腳各執行一次為一組，須重複三組。</p>				
<p style="text-align: center;"><b>Forward Dip 雙腳前進蹲滑</b></p> <p>保持正確的站立姿勢，三次推刃後，雙手微開放在身體斜前方，以雙腳滑行的姿勢向前滑行，並慢慢的將雙手向身體正前方延伸，屈膝至少讓臀部蹲至與膝蓋同高，保持蹲滑姿勢五秒鐘。</p>				
<p style="text-align: center;"><b>Forward Alternating Half Swizzle Pumps</b> 前進弓箭步交替推刃</p> <p>保持正確的站立姿勢，雙手微開放在身體斜前方，腳跟併攏形成 T 字型站姿，重心放在偏後跟上，單腳使用冰刀內刃向前外滑行，並滑出半個葫蘆形狀，直到雙腳腳趾碰到為止，接著換邊執行，兩邊加起來為一組。半個葫蘆型與半個葫蘆型之間須要以雙腳滑行連接，此動作重複三組。</p>				
<p style="text-align: center;"><b>Two-foot Three-Turn (Forward to Backward)</b> 雙腳轉三(前轉後)</p> <p>保持正確的站立姿勢，三次推刃後，雙手微開放在身體斜前方，以雙腳滑行的姿勢前進，膝蓋微彎，利用刀刃前端的弧度向後轉身，變成後滑姿勢，執行一次後，再換邊執行一次。</p>				
<b>檢定結果</b>		<table border="1" style="width: 100%; border-collapse: collapse;"> <tr> <td style="width: 50%; text-align: center;">通過</td> <td style="width: 50%; text-align: center;">未通過</td> </tr> </table>	通過	未通過
通過	未通過			

Y 在動作執行中若有失敗，每個動作僅能有第二次執行的機會。

檢定委員簽名： \_\_\_\_\_



**中華民國滑冰協會花式滑冰各級步法與動作能力檢定評分標準**  
**準 Moves In The Field and Figure Skating Judging Form**  
**Chinese Taipei Skating Union**

檢定級數 --- 新人組三級

選手姓名： \_\_\_\_\_ 註冊編號： \_\_\_\_\_

檢定日期： \_\_\_\_\_ 檢定委員： \_\_\_\_\_

動作規定	執行狀況	評語		
<p style="text-align: center;"><b>Forward Wiggle 前進扭動蛇行</b></p> <p>保持正確的站立姿勢，雙腳平行其距離不可大於臀部寬度，其重心放在偏後跟上，雙手微開放在身體斜前方，膝蓋微彎並快速左右扭動臀部，並向前移動，其移動距離至少要達該選手身高長。</p>				
<p style="text-align: center;"><b>Two-foot Snowplow Stop 雙腳雪梨煞車</b></p> <p>保持正確的站立姿勢，向前推刀滑行，並在滑行狀態下，身體成直立姿勢，雙手微開放在身體斜前方，膝蓋微彎，雙腳平行擺好，使用雙腳的內刀側邊刮冰，並須執行出完整並有良好平衡的剎車動作，維持煞車姿勢直到完全停止，並於靜止時要於原地維持姿勢三秒鐘。</p>				
<p style="text-align: center;"><b>Backward Wiggle 後退扭動蛇行</b></p> <p>保持正確的站立姿勢，雙腳平行其距離不可大於臀部寬度，其重心放在前腳掌上，雙手微開放在身體斜前方，膝蓋微彎並快速左右扭動臀部，並向後移動，其移動距離至少要達該選手身高長。</p>				
<p style="text-align: center;"><b>Backward Swizzle 後退葫蘆型</b></p> <p>保持正確的站立姿勢，雙手微開放在身體斜前方，腳尖併攏形成倒 V 字型站姿，重心放在偏前腳掌上，雙腳同時使用冰刀內刀向後外滑行，並滑出葫蘆形狀，直到雙腳腳跟碰到為止。葫蘆型與葫蘆型之間須要以雙腳滑行連接，此動作至少執行三次。</p>				
<p style="text-align: center;"><b>Two-foot Three-Turn (Backward to Forward) 雙腳轉三(後轉前)</b></p> <p>保持正確的站立姿勢，向後踏三步，然後將雙腳併攏、與肩同寬自然往後滑行，雙手微開放在身體斜前方，以雙腳滑行的姿勢後退，膝蓋微彎，利用刀刃後端的弧度向前轉身，變成前滑姿勢，執行一次後，再換邊執行一次。</p>				
<b>檢定結果</b>		<table style="width: 100%; border: none;"> <tr> <td style="width: 50%; text-align: center; border: none;"><b>通過</b></td> <td style="width: 50%; text-align: center; border: none;"><b>未通過</b></td> </tr> </table>	<b>通過</b>	<b>未通過</b>
<b>通過</b>	<b>未通過</b>			

Y 在動作執行中若有失敗，每個動作僅能有第二次執行的機會。

檢定委員簽名： \_\_\_\_\_

**中華民國滑冰協會花式滑冰各級步法與動作能力檢定評分標準**  
**準 Moves In The Field and Figure Skating Judging Form**  
**Chinese Taipei Skating Union**

檢定級數 --- 基礎一級

選手姓名： \_\_\_\_\_ 註冊編號： \_\_\_\_\_  
 檢定日期： \_\_\_\_\_ 檢定委員： \_\_\_\_\_

動作規定	執行狀況	評語	
<p style="text-align: center;"><b>One-Foot Glide (Right &amp; Left)</b>  <b>左、右腳單腳前進滑行</b></p> <p>保持正確的站立姿勢，往前推三步，身體成直立姿勢，雙手微開放在身體斜前方，以單腳站立姿勢向前滑行，其滑冰足滑冰方向要維持直線，自由足要保持微彎貼近滑冰足的位置，其單腳滑行距離須至少達該選手身高長，左右腳各須執行一次。</p>			
<p style="text-align: center;"><b>Forward Swizzle 前進葫蘆型</b></p> <p>保持正確的站立姿勢，雙手微開放在身體斜前方，腳跟併攏形成 V 字型站姿，重心放在偏後跟上，雙腳同時使用冰刀內刃向前外滑行，並滑出葫蘆形狀，直到雙腳腳趾。葫蘆型與葫蘆型之間須要以雙腳滑行連接，此動作至少要執行五回。</p>			
<p style="text-align: center;"><b>Backward Swizzle 後退葫蘆型</b></p> <p>保持正確的站立姿勢，雙手微開放在身體斜前方，腳尖併攏形成倒 V 字型站姿，重心放在偏前腳掌上，雙腳同時使用冰刀內刃向後外滑行，並滑出葫蘆形狀，直到雙腳腳跟碰到為止。葫蘆型與葫蘆型之間須要以雙腳滑行連接，此動作至少要執行五回。</p>			
<p style="text-align: center;"><b>Backward Dip 雙腳後蹲滑</b></p> <p>保持正確的站立姿勢，三次後退扭動蛇型後，雙腳與肩同寬向後滑行，雙手微開放在身體斜前方，並慢慢的將雙手像身體正前方延伸，屈膝至少讓臀部蹲至與膝蓋同高，保持蹲滑姿勢五秒鐘。</p>			
<p style="text-align: center;"><b>Backward Alternating Half Swizzle Pumps</b>  <b>後退弓箭步交互推刀</b></p> <p>保持正確的站立姿勢，雙手微開放在身體斜前方，腳跟併攏形成倒 V 字型站姿，重心放在偏前腳掌上，單腳使用冰刀內刃向後外滑行，並滑出半個葫蘆形狀，直到雙腳腳趾碰到為止，接著換邊執行，兩邊加起來為一組。半個葫蘆型與半個葫蘆型之間須要以雙腳滑行連接，此動作重複三組。</p>			
<p style="text-align: center;"><b>Must include one(1)maneuver from FS1</b>  <b>必須含一個指定花式一級動作：</b></p> <p style="text-align: center;">_____</p> <p style="text-align: center;">其執行之動作規定須符合花式一級動作規定</p>			
<b>檢定結果</b>	<b>通過</b>	<b>未通過</b>	

Y 在動作執行中若有失敗，每個動作僅能有第二次執行的機會。

檢定委員簽名： \_\_\_\_\_

**中華民國滑冰協會花式滑冰各級步法與動作能力檢定評分標準**  
**準 Moves In The Field and Figure Skating Judging Form**  
**Chinese Taipei Skating Union**

**檢定級數 --- 基礎二級**

選手姓名： \_\_\_\_\_ 註冊編號： \_\_\_\_\_

檢定日期： \_\_\_\_\_ 檢定委員： \_\_\_\_\_

動作規定	執行狀況	評語	
<p style="text-align: center;"><b>Forward Stroking (6)前滑推刃(六次)</b></p> <p>保持正確的站立姿勢，必須使用內刃推刃，不能使用齒尖推刃。每一步的滑行距離至少達該選手身高長，自由足須控制在身體斜後方。滑行時應使用平刃或外刃。須交替完成至少六次推刃。</p>			
<p style="text-align: center;"><b>One-Foot Snowplow Stop 單腳雪梨煞車</b></p> <p>保持正確的站立姿勢，推刃向前滑行，並在滑行狀態下，身體成直立姿勢，雙手微開放在身體斜前方，膝蓋微彎，雙腳平行擺好，使用其中一隻腳的內刃側邊刮冰，並須執行出完整並有良好平衡的剎車動作，維持姿勢直到完全停止，並於靜止時要原地維持剎車姿勢三秒鐘。</p>			
<p style="text-align: center;"><b>Forward Crossovers–Right Foot over Left (6)</b> <b>逆時針前剪冰(六次)</b></p> <p>保持正確的站立姿勢，右腳用內刃推刃，腳往後延伸並離開冰面，再把腳收回到前方跨過並交叉左腳，踏進內圓中，並將左腳使用外刃推刃，不可以使用齒尖，腳推離圓中心延伸直至離開冰面，然後將左腳收回收放在右腳旁邊。右手須放置在前，左手須放在後。必須完成至少六次的剪冰，每一步推刃必須至少達到該選手身高長。</p>			
<p style="text-align: center;"><b>Forward Crossovers–Left Foot over Right (6)</b> <b>順時針前剪冰(六次)</b></p> <p>保持正確的站立姿勢，左腳用內刃推刃，腳往後延伸並離開冰面，再把腳收回到前方跨過並交叉右腳，踏進內圓中。並將右腳使用外刃推刃，不可以使用齒尖，腳推離圓中心延伸至直至離開冰面，然後將右腳收回收放在左腳旁邊。左手須放置在前，右手須放在後。必須完成至少六次的剪冰，每一步推刃必須至少達到該選手身高長。</p>			
<p style="text-align: center;"><b>Two-foot glide and Half Jump(FWD to BWD)</b> <b>前進滑行雙腳半圈跳躍(前跳後)</b></p> <p>保持正確的站立姿勢，往前推三步，身體成直立姿勢，雙手微開放在身體斜前方，雙腳平行並與肩同寬向前滑行，雙手微開放在身體斜前方，膝蓋微彎，然後雙腳蹬冰跳躍，雙手收至胸前，在空中轉體半圈，落地時雙腳微彎，雙手微開在身體斜前方，然後慢慢站直。</p>			
<p style="text-align: center;"><b>Must include one(1)maneuver from FS1</b> <b>必須含一個指定花式一級動作：</b></p> <p style="text-align: center;">_____</p> <p style="text-align: center;">其執行之動作規定須符合花式一級動作規定</p>			
<b>檢定結果</b>		<b>通過</b>	<b>未通過</b>

Y 在動作執行中若有失敗，每個動作僅能有第二次執行的機會。

檢定委員簽名： \_\_\_\_\_

**中華民國滑冰協會花式滑冰各級步法與動作能力檢定評分標準**  
**準 Moves In The Field and Figure Skating Judging Form**  
**Chinese Taipei Skating Union**

**檢定級數 --- 基礎三級**

選手姓名： \_\_\_\_\_ 註冊編號： \_\_\_\_\_  
 檢定日期： \_\_\_\_\_ 檢定委員： \_\_\_\_\_

動作規定	執行狀況	評語		
<p style="text-align: center;"><b>Backward Stroking (6)後滑推刃(六次)</b></p> <p>保持正確的站立姿勢，必須使用內刃推刃。每一步的滑行距離至少達該選手身高長，自由足須控制在身體斜前方。滑行時應使用平刃或外刃。須交替完成至少六次推刃。</p>				
<p style="text-align: center;"><b>Backward Crossovers–Right Foot over Left (6) 順時針後剪冰(六次)</b></p> <p>保持正確的站立姿勢，方法一：弓步推刃姿勢向後滑行，右腳往斜前延伸並離開冰面，再把腳收回到前方跨過並交叉左腳，踏進內圓中。方法二：弓步推刃姿勢向後滑行，右腳以滑行的方式交叉至左腳內側。 然後將左腳收回放在右腳旁邊。右手須放置在身體前方，左手須放在身體後方。必須完成至少六次的剪冰，每一步推刃必須至少達到該選手身高長。</p>				
<p style="text-align: center;"><b>Backward Crossovers–Left Foot over Right (6) 逆時針後剪冰(六次)</b></p> <p>保持正確的站立姿勢，方法一：弓步推刃姿勢向後滑行，左腳往斜前延伸並離開冰面，再把腳收回到前方跨過並交叉右腳，踏進內圓中。方法二：弓步推刃姿勢向後滑行，左腳以滑行的方式交叉至右腳內側。 然後將右腳收回放在左腳旁邊。左手須放置在身體前方，右手須放在身體後方。必須完成至少六次的剪冰，每一步推刃必須至少達到該選手身高長。</p>				
<p style="text-align: center;"><b>Two-foot glide and Half Jump (BWD to FWD) 後退滑行雙腳半圈跳躍(後跳前)</b></p> <p>保持正確的站立姿勢，往後推三步，身體成直立姿勢，雙手微開放在身體斜前方，雙腳平行並與肩同寬向後滑行，膝蓋微彎，然後雙腳蹬冰跳躍，雙手收至胸前，在空中轉體半圈，落地時雙腳微彎，雙手微開在身體斜前方，然後慢慢站直。</p>				
<p style="text-align: center;"><b>T-Stop: Right Foot Outside 右腳外刃 T字煞車</b></p> <p>保持正確的站立姿勢，推刃向前滑行，並在滑行狀態下，身體成直立姿勢，雙手微開放在身體斜前方，膝蓋微彎，以右腳踩外刃的方式放置在左腳後方完成減速，並須執行出完整且有良好平衡的剎車動作，維持煞車姿勢直到完全停止，並於靜止時要原地維持剎車姿勢三秒鐘。</p>				
<p style="text-align: center;"><b>T-Stop: Left Foot Outside 左腳外刃 T字煞車</b></p> <p>保持正確的站立姿勢，推刃向前滑行，並在滑行狀態下，身體成直立姿勢，雙手微開放在身體斜前方，膝蓋微彎，以左腳踩外刃的方式放置在右腳後方完成減速，並須執行出完整且有良好平衡的剎車動作，維持煞車姿勢直到完全停止，並於靜止時要原地維持剎車姿勢三秒鐘。</p>				
<p style="text-align: center;"><b>Must include one(1)maneuver from FS1 必須含一個指定花式一級動作：</b></p> <p style="text-align: center;">_____</p> <p style="text-align: center;">其執行之動作規定須符合花式一級動作規定</p>				
<b>檢定結果</b>		<table style="width: 100%; border: none;"> <tr> <td style="width: 50%; border: none; text-align: center;"><b>通過</b></td> <td style="width: 50%; border: none; text-align: center;"><b>未通過</b></td> </tr> </table>	<b>通過</b>	<b>未通過</b>
<b>通過</b>	<b>未通過</b>			

Y 在動作執行中若有失敗，每個動作僅能有第二次執行的機會。

檢定委員簽名： \_\_\_\_\_

**中華民國滑冰協會花式滑冰各級步法與動作能力檢定評分標準**  
**準 Moves In The Field and Figure Skating Judging Form**  
**Chinese Taipei Skating Union**

**檢定級數 --- 基礎四級**

選手姓名： \_\_\_\_\_ 註冊編號： \_\_\_\_\_  
 檢定日期： \_\_\_\_\_ 檢定委員： \_\_\_\_\_

動作規定	執行狀況	評語		
<p><b>Forward Two-foot Slaloms 前進雙腳蛇行</b>                      保持正確的站立姿勢，雙手微開放在身體斜前方，雙腳平行其寬度不可大於臀部，重心放在偏腳跟上，利用膝蓋與腳踝的力量，將身體重心左右交替，讓腳尖同時轉換方向，以蛇行方式</p>				
<p><b>Right Forward Outside Three -Turn 右腳前進外刃轉三</b>                      保持正確的站立姿勢，右腳前進外刃向前滑出，並於弧線中間位置轉為後退內刃，整個過程中左腳必須保持在身體後方或貼近滑冰足，不能觸冰。轉三前後的弧度必須相同，轉三後右手應保持在身體前方，左手要放在身體後方。整個弧線長度須至少為該選手兩倍身高長。</p>				
<p><b>Left Forward Outside Three -Turn 左腳前進外刃轉三</b>                      保持正確的站立姿勢，左腳前進外刃向前滑出，並於弧線中間位置轉為後退內刃，整個過程中右腳必須保持在身體後方或貼近滑冰足，不能觸冰。轉三前後的弧度必須相同，轉三後左手應保持在身體前方，右手要放在身體後方。整個弧線長度須至少為該選手兩倍身高長。</p>				
<p><b>Right Forward Inside Open Mohawk 右腳前進內刃開式麻人步</b>                      保持正確的站立姿勢，右腳前進內刃向前滑出，右腳腳跟放在左腳腳跟後方，左腳腳跟放在右腳腳跟後方，左腳腳跟與右腳腳跟在同一條直線上，左腳腳跟與右腳腳跟之間距離為左腳腳跟到右腳腳跟距離的兩倍，左腳腳跟與右腳腳跟之間距離為左腳腳跟到右腳腳跟距離的兩倍，左腳腳跟與右腳腳跟之間距離為左腳腳跟到右腳腳跟距離的兩倍。</p>				
<p><b>Left Forward Inside Open Mohawk 左腳前進內刃開式麻人步</b>                      保持正確的站立姿勢，左腳前進內刃向前滑出，右腳腳跟放在左腳腳跟後方，左腳腳跟放在右腳腳跟後方，左腳腳跟與右腳腳跟在同一條直線上，左腳腳跟與右腳腳跟之間距離為左腳腳跟到右腳腳跟距離的兩倍，左腳腳跟與右腳腳跟之間距離為左腳腳跟到右腳腳跟距離的兩倍，左腳腳跟與右腳腳跟之間距離為左腳腳跟到右腳腳跟距離的兩倍。</p>				
<p><b>Hockey Stop 曲棍球式煞車</b>                      保持正確的站立姿勢，向前推刃滑行，並在滑行狀態下，雙手微開放在身體斜前方，膝蓋微彎，雙腳平行並與肩同寬，一腳踩在內刃上，一腳踩在外刃上完成減速，須執行出完整並有良好平衡的煞車動作，維持煞車姿勢直到完全停止，在停止時其肩膀位置要與雙腳平行，整個動作須在直線上完成，並於靜止時要原地維持煞車姿勢三秒鐘。</p>				
<p><b>Must include one(1)maneuver from FS1 必須含一個指定花式一級動作：</b>                      _____                      其執行之動作規定須符合花式一級動作規定</p>				
<b>檢定結果</b>		<table border="1" style="width: 100%; border-collapse: collapse;"> <tr> <td style="width: 50%; text-align: center;">通過</td> <td style="width: 50%; text-align: center;">未通過</td> </tr> </table>	通過	未通過
通過	未通過			

Y 在動作執行中若有失敗，每個動作僅能有第二次執行的機會。

檢定委員簽名： \_\_\_\_\_

**中華民國滑冰協會花式滑冰各級步法與動作能力檢定評分標準**  
**準 Moves In The Field and Figure Skating Judging Form**  
**Chinese Taipei Skating Union**

**檢定級數 --- 基礎五級**

選手姓名： \_\_\_\_\_ 註冊編號： \_\_\_\_\_  
 檢定日期： \_\_\_\_\_ 檢定委員： \_\_\_\_\_

動作規定	執行狀況	評語	
<p><b>Backward Two-foot slaloms 後退雙腳蛇行</b>                      保持正確的站立姿勢，雙手微開放在身體斜前方，雙腳平行其寬度不可大於臀部，重心放在偏前腳掌上，利用膝蓋與腳踝的力量，將身體重心左右交替，讓腳尖同時轉換方向，以蛇行方式向後滑行，兩邊左右交替加起來為一組，此動作重複三組。</p>			
<p><b>Left Forward Inside Three -Turn 左腳前進內刃轉三</b>                      保持正確的站立姿勢，左腳前進內刃向前滑出，並於弧線中間位置轉為後退外刃，整個過程中右腳必須保持在身體後方或貼近滑冰足，不能觸冰。轉三前後的弧度必須相同。起始時的手部位置不限，只要能保持良好的控制與平衡即可。整個弧線長度須至少為該選手兩倍身高長。</p>			
<p><b>Right Forward Inside Three-Turn 右腳前進內刃轉三</b>                      保持正確的站立姿勢，右腳前進內刃向前滑出，並於弧線中間位置轉為後退外刃，整個過程中左腳必須保持在身體後方或貼近滑冰足，不能觸冰。轉三前後的弧度必須相同。起始時的手部位置不限，只要能保持良好的控制與平衡即可。整個弧線長度須至少為該選手兩倍身高長。</p>			
<p><b>Forward Outside and Forward Inside Edges 前進外刃及內刃滑行</b>                      保持正確的站立姿勢，必須完成至少連在一起的兩個外刃與兩個內刃的半圓弧形(如：外刃+外刃+內刃+內刃或是內刃+內刃+外刃+外刃)，手臂與自由足的姿勢不限，但須保持整體的身體姿勢與控制。每一個半圓弧形的直徑至少要達該選手的身高長，但不可超過該選手的三倍身高長。四個半圓形必須呈現在同一軸線上，每步須使用乾淨的內刃推冰。</p>			
<p><b>Bunny Hop 兔跳</b>                      保持正確的站立姿勢，以單腳方式向前滑行，可執行任一邊兔跳，自由足從後方向前方擺動的同時滑冰足用齒尖起跳，落地時用原自由足的腳的齒尖落冰，並用原滑冰足向前滑行，此動作須連續重複兩次。</p>			
<p><b>Lunge 拖刀</b>                      保持正確的站立姿勢，整個拖刀的滑行長度至少要達該選手的四倍身高長。在執行動作時，臀部不能高於滑冰足的膝蓋。後面的腳須延伸且伸直，並將鞋子側面微接觸冰面。背部須挺直，頭部與手的姿勢不限。整個動作必須滑在直線上，於站起時須雙手向外延伸並以單腳滑行的方式將後方的腳收回。</p>			
<p><b>Must include one(1)maneuver from FS1 必須含一個指定花式一級動作：</b></p> <hr style="width: 50%; margin: 10px auto;"/> <p style="text-align: center;">其執行之動作規定須符合花式一級動作規定</p>			
<b>檢定結果</b>		<b>通過</b>	<b>未通過</b>

Y 在動作執行中若有失敗，每個動作僅能有第二次執行的機會。

檢定委員簽名： \_\_\_\_\_

**中華民國滑冰協會花式滑冰各級步法與動作能力檢定評分標準**  
**準 Moves In The Field and Figure Skating Judging Form**  
**Chinese Taipei Skating Union**

花式組、公開組---步伐中英文名稱、代號對應一覽表

代號	英文名稱	中文名稱
R	Right Foot	右腳
L	Left Foot	左腳
F	Forward	前進
B	Backward	後退
I	Inside Edge	內刃
O	Outside Edge	外刃
3	Three Turn	轉三
BR	Bracket	括弧
Tw	Twizzles	捻轉
RK	Rocker	內勾
CT	Counter	外勾
Lo	Loop	路普
Mo	Mohawk	摩合克
Cho	Choctaw	查克特
Op	Open	開放式
Cl	Closed	封閉式
XF	Cross Front	前交叉墊步
XB	Cross Behind	後交叉墊步
CE	Change of Edge	變換刃
Ch	Chasse	沙夏
SW	Swing	擺盪式
CR	Cross Roll	外刃搖滾步
RS	Rocker Step	內刃搖滾步
Hop XF	Hop and Cross Front	小彈跳並將腳交叉在前

檢定委員簽名：\_\_\_\_\_

**中華民國滑冰協會花式滑冰各級步法與動作能力檢定評分標準**  
**準 Moves In The Field and Figure Skating Judging Form**  
**Chinese Taipei Skating Union**

檢定級數 --- 花式一級(滑冰技巧---步伐檢定)

選手姓名： \_\_\_\_\_ 註冊編號： \_\_\_\_\_  
 檢定日期： \_\_\_\_\_ 檢定委員： \_\_\_\_\_

動作規定	執行狀況	評語	
<p style="text-align: center;"><b>Basic Consecutive Edges</b> <b>基礎連續弧線踩刀滑行</b></p> <p>起始前得自選四步步伐做加速，以軸心線為基準，雙腳交替推刀，並連續滑出四個前進外刀的半圓後接續四個前進內刀的半圓。</p> <p>以軸心線為基準，雙腳交替推刀，並連續滑出四個後退外刀的半圓後接續四個後退內刀的半圓。</p> <p>在過程中皆不可用齒尖推刀。</p>	<p>(前外刀)</p> <p>(前內刀)</p> <p>(後外刀)</p> <p>(後內刀)</p>		
<p style="text-align: center;"><b>Forward Outside Three-Turn and Crossovers</b> <b>前進外刀轉三與剪冰</b></p> <p>起始前得自選四步步伐做加速，前進外刀轉三完，接續後退剪冰。組數依據選手身高，左右為一組，約做 3-5 組左右。</p>			
<p style="text-align: center;"><b>Forward Inside Three-Turn and Crossovers</b> <b>前進內刀轉三與剪冰</b></p> <p>起始前得自選四步步伐做加速，前進內刀轉三完，接續前進剪冰。組數依據選手身高，左右為一組，約做 3-5 組左右。</p>			
<p style="text-align: center;"><b>Forward Right &amp; Left foot Spirals</b> <b>前進左、右腳飛燕滑行</b></p> <p>飛燕的自由足須延伸及伸直，其高度至少須與臀部同高，其滑行距離須至少達選手四倍身高長。飛燕路線為直線平刀；飛燕執行前可做四次的前滑推刀作為加速度的步法。</p>	<p>(左腳)</p> <p>(右腳)</p>		
<b>檢定結果</b>	<b>通過</b>		

- 在動作執行中若有失敗，每個動作僅能有第二次執行的機會。

檢定委員簽名： \_\_\_\_\_



# 中華民國滑冰協會花式滑冰各級步法與動作能力檢定評分標準

## Moves In The Field and Figure Skating Judging Form

### Chinese Taipei Skating Union

#### 【Basic Consecutive Edges 基礎連續弧線踩刀滑行】

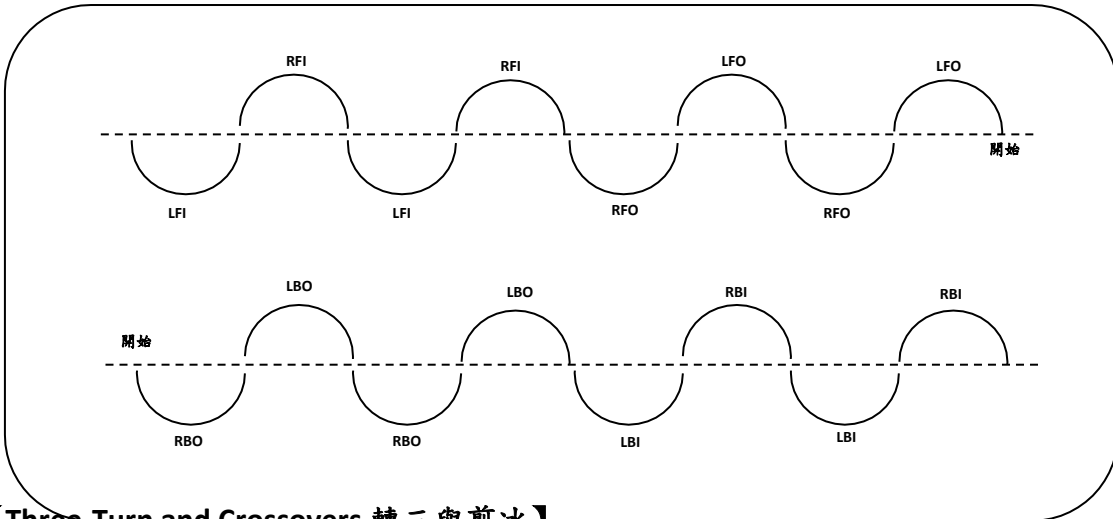

#### 【Three-Turn and Crossovers 轉三與剪冰】

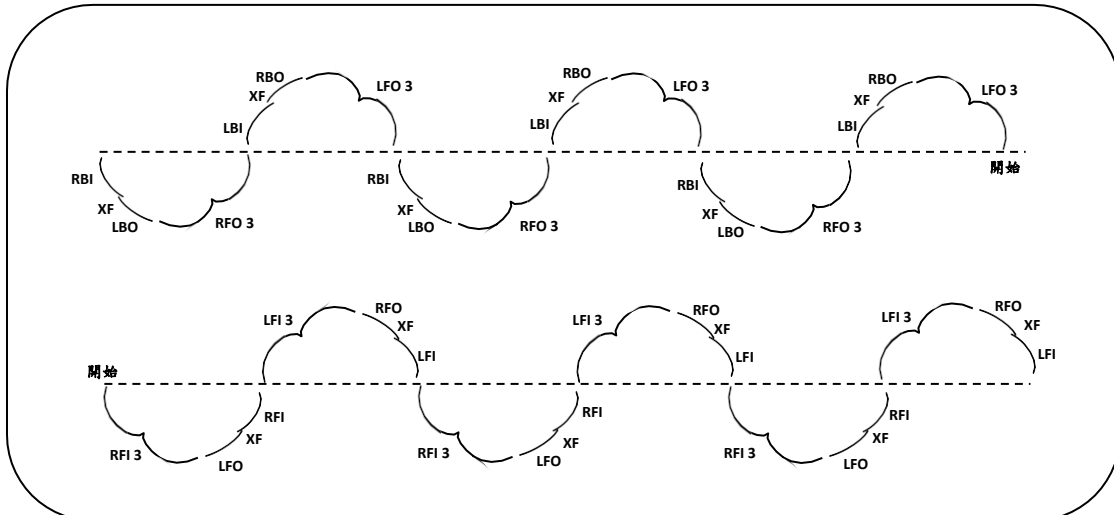

#### 【Forward Right & Left foot Spirals 前進左、右腳飛燕滑行】

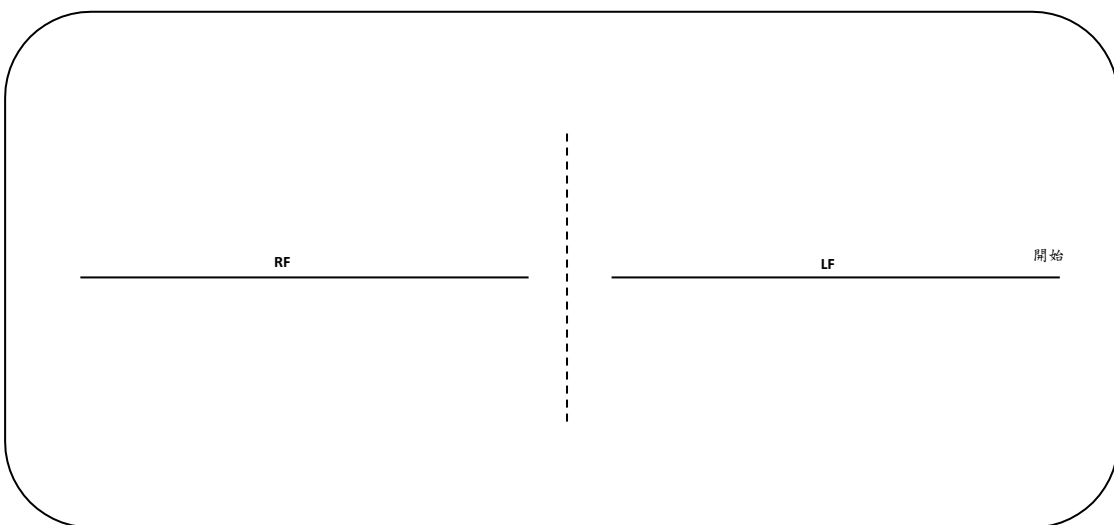

檢定委員簽名：\_\_\_\_\_

**中華民國滑冰協會花式滑冰各級步法與動作能力檢定評分標準**  
**Moves In The Field and Figure Skating Judging Form**  
**Chinese Taipei Skating Union**

**檢定級數 --- 花式一級(指定技術動作)**

選手姓名： \_\_\_\_\_ 註冊編號： \_\_\_\_\_  
 檢定日期： \_\_\_\_\_ 檢定委員： \_\_\_\_\_

動作規定	執行狀況	評語	
<p style="text-align: center;"><b>Forward Inside Pivot 前滑內刃蓮蓬</b></p> <p>起始前得自選步伐做加速，一腳彎曲並固定膝蓋位置、保持齒尖固定在冰上一點，另一腳前進內刃繞著該點完成至少 1.5 圈的連續滑行，期間不得停止或不當加速。</p>	<p style="text-align: center;">(右前內)</p> <p style="text-align: center;">(左前內)</p>		
<p style="text-align: center;"><b>Backward Outside and Inside Edges 後退外刃及內刃滑行</b></p> <p>起始前得自選步伐做加速，必須完成至少連在一起的兩個外刃與兩個內刃的半圓弧形(如：外刃+外刃+內刃+內刃或是內刃+內刃+外刃+外刃)，手與自由足的姿勢不限，但須保持整體的身體姿勢與控制。每個半圓弧形的直徑至少要達該選手身高長，但不可超過三倍身高長。四個半圓形必須呈現在同一軸線上，每步須使用刃推冰。</p>			
<p style="text-align: center;"><b>Forward Spiral 前飛燕</b></p> <p>起始前得自選步伐做加速，選手任選一隻腳進行直線飛燕動作，其動作須保持在自由足延伸且伸直抬高，並至少與臀部同高，頭部抬高並保持看向前方，讓背部成為拱型。其滑行距離須至少達選手四倍身高長。手不可碰觸膝蓋含以下之肢體(含冰刀)。</p>			
<p style="text-align: center;"><b>Two-Foot Spin 雙腳旋轉</b></p> <p>起始前得自選步伐做加速，進刃時雙腳不可以離地，雙腳必須保持在冰上並完成至少六圈中間不間斷的旋轉動作。其旋轉的軌跡不得超過該選手的冰刀三倍距離。</p>			
<p style="text-align: center;"><b>Waltz Jump 華爾滋半圈跳躍</b></p> <p>起始前得自選步伐做加速，使用單腳前進外刃起跳，在空中轉體半圈，並用另一腳齒尖先觸冰再以後退外刃滑出。</p>			
<p style="text-align: center;"><b>One-Half Flip 半圈菲利普跳躍</b></p> <p>起始前得自選步伐做加速，起跳時必須使用其中一隻腳的後退內刃加上另外一隻腳的齒尖點冰動作。跳躍動作是要往點冰腳的相反方向在空中轉體半圈，在空中時雙腳須伸直併攏，雙腳同時落地並微彎，換腳點齒尖落冰，再用另外一隻腳的前進內刃滑出。</p>			
<p style="text-align: center;"><b>Waltz Jump Combination 華爾滋組合跳 (華爾滋跳+半圈點跳+半圈菲利普跳)</b></p> <p>起始前得自選步伐做加速，華爾滋跳(規定如上)，於落地時保持後退外刃，並利用自由足點冰向前轉體，再以原後退外刃之起跳腳的齒尖推冰，再用另一腳的前進外刃滑出後接著執行前進外刃轉三，再加上半圈菲利普跳躍(規定如上)。</p>			
<b>檢定結果</b>		<b>通過</b>	<b>未通過</b>

- 在動作執行中若有失敗，每個動作僅能有第二次執行的機會。

檢定委員簽名： \_\_\_\_\_

**中華民國滑冰協會花式滑冰各級步法與動作能力檢定評分標準**  
**Moves In The Field and Figure Skating Judging Form**  
**Chinese Taipei Skating Union**

檢定級數 --- 花式二級(滑冰技巧---步伐檢定)

選手姓名： \_\_\_\_\_ 註冊編號： \_\_\_\_\_  
 檢定日期： \_\_\_\_\_ 檢定委員： \_\_\_\_\_

動作規定	執行狀況	評語
<p style="text-align: center;"><b>Forward Outside And Inside Spirals</b> <b>前進外刃及內刃飛燕</b></p> <p>起始前得自選四步步伐做加速，以外刃飛燕起始，先執行其中一腳的外刃飛燕，再自選加速步伐執行對角線路線，並銜接另一腳的外刃飛燕，接著同樣的路線進行第二輪，做內刃飛燕。飛燕的自由足須延伸，其高度至少須與臀部同高，其滑行距離須至少達選手四倍身高長。飛燕間之間的加速步法選手可自選。</p>	<p>(外刃)</p> <hr/> <p>(內刃)</p>	
<p style="text-align: center;"><b>Forward/Backward Stroking and Crossovers</b> <b>前進/後退步伐與剪冰的滑行組合</b></p> <p>起始前得自選四步步伐做加速，前進內刃滑行與前剪冰組合以及後退弓步推刀滑行與後剪冰組合，每一步的滑行長度至少要達選手的身高長，以軸心線為基準，三步要在同一個圓弧上，兩邊的圓弧大小要一致，並連續滑出 3-5 組，在過程中要用乾淨的刀推冰。</p>	<p>(前進)</p> <hr/> <p>(後退)</p>	
<p style="text-align: center;"><b>Forward Inside Open Mohawk</b> <b>前進內刃開式摩合克</b></p> <p>起始前得自選四步步伐做加速，每一步的推刀自由足都須要延伸，每一步的長度至少要達選手的身高長，以軸心線為基準，開放式摩合克完接續後退外刃，三步要在同一個圓弧上，兩邊的圓弧大小要一致，並連續滑出四半圓，在過程中要用乾淨的刀推冰。</p>		
<p style="text-align: center;"><b>Alternating Backward Crossovers To Backward Outside Edges</b> <b>後剪冰與後退外刃交替步法</b></p> <p>起始前得自選四步步伐做加速，後剪冰與後退外刃交替步法。組數依據選手身高，左右為一組，必須連續執行 3-6 組左右。</p>		
<b>檢定結果</b>	<b>通過</b>	

- 在動作執行中若有失敗，每個動作僅能有第二次執行的機會。

檢定委員簽名： \_\_\_\_\_

中華民國滑冰協會花式滑冰各級步法與動作能力檢定評分標準  
 Moves In The Field and Figure Skating Judging Form  
 Chinese Taipei Skating Union

【Forward Outside And Inside Spirals 前進外刃及內刃飛燕】

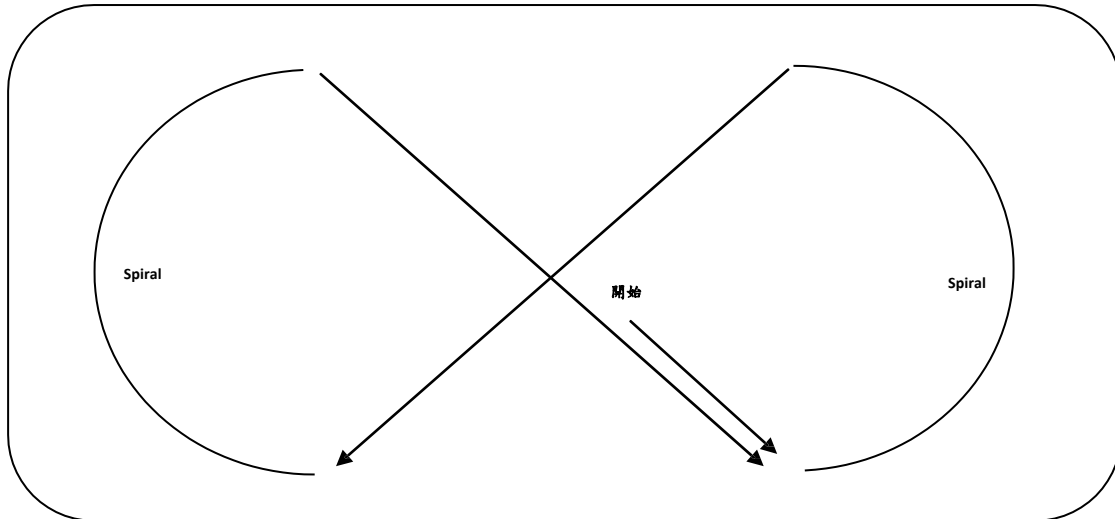

【Forward/Backward Stroking and Crossovers 前進/後退步伐與剪冰的滑行組合】

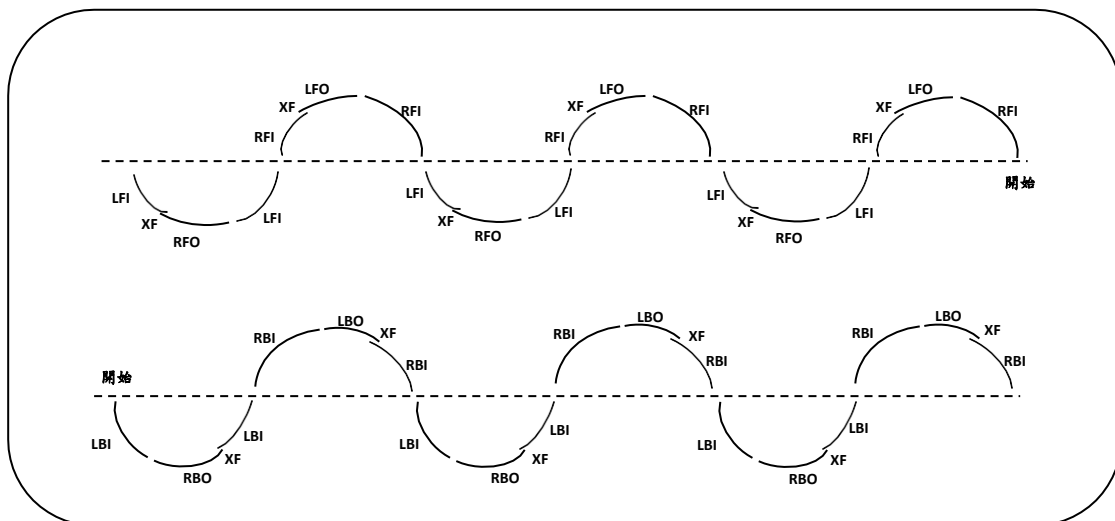

檢定委員簽名：\_\_\_\_\_

中華民國滑冰協會花式滑冰各級步法與動作能力檢定評分標準  
 Moves In The Field and Figure Skating Judging Form  
 Chinese Taipei Skating Union

【Forward Inside Open Mohawk 前進內刃開式摩合克】

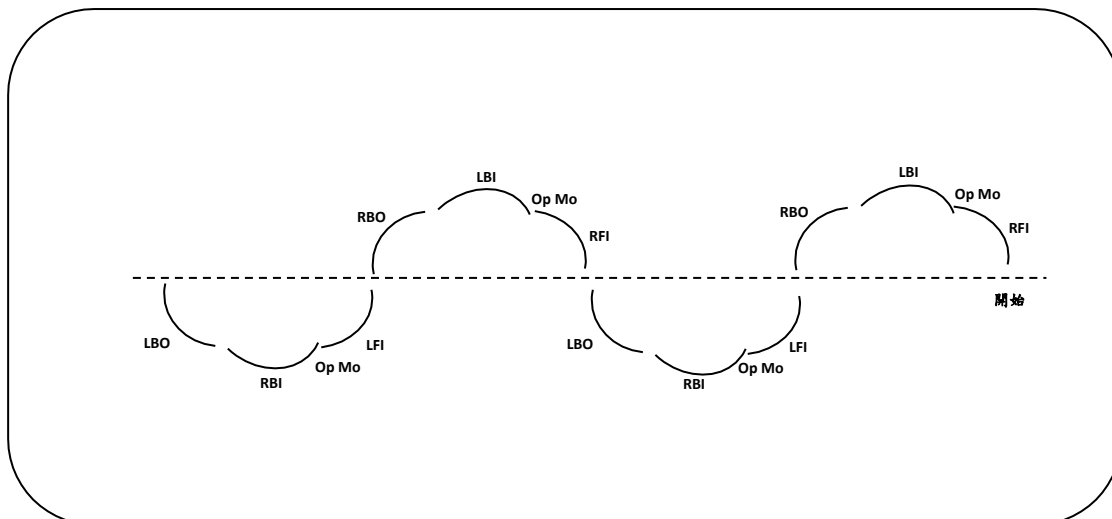

【Alternating Backward Crossovers To Backward Outside Edges 後剪冰與後退外刃交替步法】

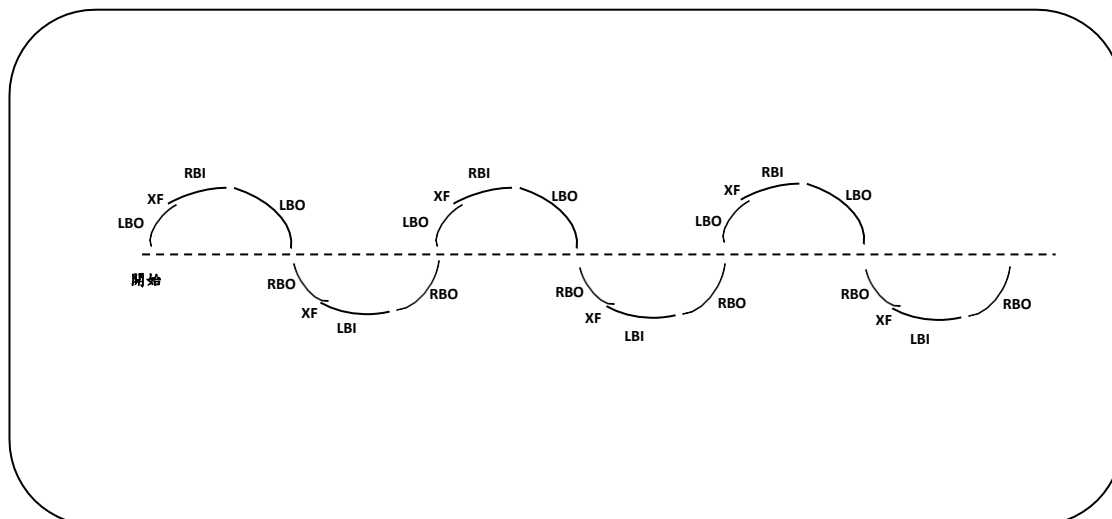

檢定委員簽名：\_\_\_\_\_

**中華民國滑冰協會花式滑冰各級步法與動作能力檢定評分標準**  
**Moves In The Field and Figure Skating Judging Form**  
**Chinese Taipei Skating Union**

**檢定級數 --- 花式二級(指定技術動作)**

選手姓名： \_\_\_\_\_ 註冊編號： \_\_\_\_\_  
 檢定日期： \_\_\_\_\_ 檢定委員： \_\_\_\_\_

動作規定	執行狀況	評語	
<p style="text-align: center;"><b>Backward Inside Pivot 後滑內刃蓮蓬</b></p> <p>起始前得自選步伐加速，一腳彎曲並固定膝蓋位置、保持齒尖固定在冰上一點，另一腳後退內刃繞著該點完成至少 1.5 圈的連續滑行，期間不得停止或不當加速。</p>	(右腳)		
	(左腳)		
<p style="text-align: center;"><b>Two Forward Spirals 左右腳兩種前飛燕</b></p> <p>起始前得自選步伐做加速，飛燕動作要執行左右腳各一次的前進外刃或內刃，其動作須保持在自由足延伸且伸直抬高，並至少與臀部同高，頭部抬高並保持看向前方，讓背部成為拱型。其滑行距離須至少達選手四倍身高長。手不可碰觸膝蓋含以下之肢體(含冰刀)。</p>	(右腳)		
	(左腳)		
<p style="text-align: center;"><b>One-Foot Spin 單腳旋轉</b></p> <p>起始前得自選步伐做加速，以前進外刃進入旋轉姿勢，必須使用直立式姿勢完成至少六圈中間不間斷的旋轉動作，自由足的位置不限。其旋轉的軌跡不得超過該選手的冰刀三倍距離。</p>			
<p style="text-align: center;"><b>Ballet Jump 芭蕾舞跳</b></p> <p>起始前得自選步伐做加速，以後退單腳滑行，其自由足向後方延伸，並點齒尖起跳，並往點冰腳的方向轉體半圈，在空中時原自由足須抬高至少至起跳點冰腳的膝蓋高度，雙腳在空中保持伸直，再使用原起跳點冰腳點齒尖落冰，並立即用另一隻腳的前進內刃滑出。</p>			
<p style="text-align: center;"><b>One-Half Lutz 半圈勒茲跳躍</b></p> <p>起始前得自選步伐做加速，起跳時必須使用其中一隻腳的後退外刃加上另外一隻腳的齒尖點冰動作。跳躍動作是要往點冰腳的相反方向在空中轉體半圈，在空中時雙腳須伸直併攏，雙腳同時落地，並換腳點齒尖落冰，再用另外一隻腳的前進內刃滑出。</p>			
<p style="text-align: center;"><b>Waltz Jump + Ballet Jump Combination 華爾滋跳+芭蕾舞組合跳</b></p> <p>起始前得自選步伐加速，華爾滋跳(規定如花一)，於落地時保持後外刃，利用自由足點冰執行芭蕾舞(規定如上)。</p>			
<p style="text-align: center;"><b>Dance Step Sequence 指定花式二級舞步</b></p> <p style="text-align: center;">詳細步法圖形如後頁</p>			
<b>檢定結果</b>		<b>通過</b>	<b>未通過</b>

- 在動作執行中若有失敗，每個動作僅能有第二次執行的機會。

檢定委員簽名： \_\_\_\_\_

中華民國滑冰協會花式滑冰各級步法與動作能力檢定評分標準  
Moves In The Field and Figure Skating Judging Form  
Chinese Taipei Skating Union

指定花式二級舞步

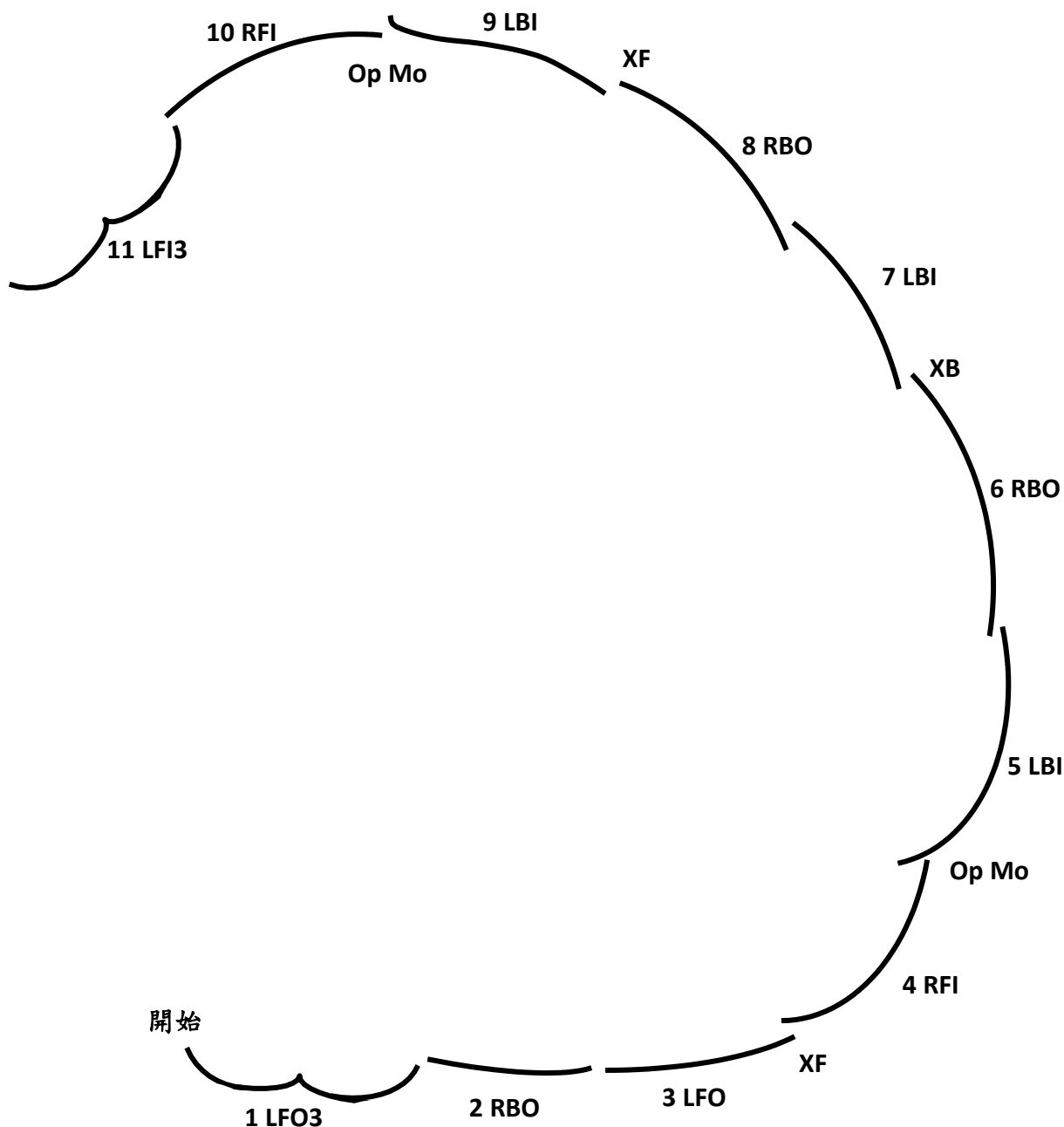

檢定委員簽名：\_\_\_\_\_

**中華民國滑冰協會花式滑冰各級步法與動作能力檢定評分標準**  
**Moves In The Field and Figure Skating Judging Form**  
**Chinese Taipei Skating Union**

**檢定級數 --- 花式三級(滑冰技巧---步伐檢定)**

選手姓名： \_\_\_\_\_ 註冊編號： \_\_\_\_\_  
 檢定日期： \_\_\_\_\_ 檢定委員： \_\_\_\_\_

動作規定	執行狀況	評語
<p align="center"><b>Forward Change Edges</b> <b>前進變刃組合</b></p> <p>起始前得自選四步步伐加速，前進外刃變換刃成前進內刃，接續另一腳的前進內刃變換刃成前進外刃，此為一組動作。組數依據選手身高，須連續執行 3-4 組左右。每一圓弧的直徑至少要達選手身高長，以軸心線為基準，變刃前後的兩邊圓弧大小要一致，在過程中皆不可用齒尖推刃。</p>	<p>(左前外起)</p>    <p>(右前外起)</p>	
<p align="center"><b>Forward Outside Open Mohawk</b> <b>前進外刃開式摩合克</b></p> <p>起始前得自選四步步伐加速，前進外刃開放式摩合克完，接著執行前墊步接續後退內刃，三步要在同一個圓弧上，每一步的推刃自由足都須要延伸，每一步的長度至少要達選手的身高長，以軸心線為基準，兩邊圓弧大小要一致，並連續滑出四個半圓。</p>		
<p align="center"><b>Forward Inside Closed Mohawk + Backward Outside Three-Turn</b> <b>前進內刃閉式摩合克+後外刃轉三組合</b></p> <p>起始前得自選四步步伐加速，前進內刃封閉式摩合克完，換腳接續後退外刃轉三，三步要在同一個圓弧上，每一步的推刃自由足都須要延伸，每一步的長度至少要達選手的身高長，以軸心線為基準，兩邊圓弧大小要一致，並連續滑出四個半圓。</p>		
<p align="center"><b>Forward Inside Closed Mohawk + Backward Inside Three-Turn</b> <b>前進內刃閉式摩合克+後內刃轉三組合</b></p> <p>起始前得自選四步步伐加速，前進內刃封閉式摩合克完，直接接續後退內刃轉三，兩步要在同一個圓弧上，每一步的推刃自由足都須要延伸，每一步的長度至少要達選手的身高長，以軸心線為基準，兩邊圓弧大小要一致，並連續滑出四個半圓。</p>		
<b>檢定結果</b>	<b>通過</b>	<b>未通過</b>

- 在動作執行中若有失敗，每個動作僅能有第二次執行的機會。

檢定委員簽名： \_\_\_\_\_



# 中華民國滑冰協會花式滑冰各級步法與動作能力檢定評分標準

## Moves In The Field and Figure Skating Judging Form

### Chinese Taipei Skating Union

#### 【Forward Change Edges 前進變刃組合】

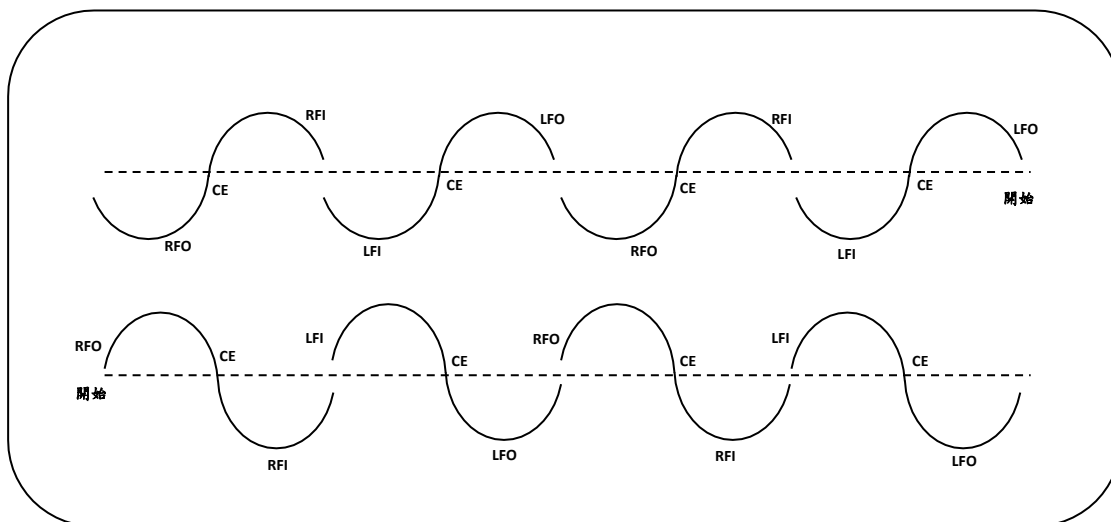

#### 【Forward Outside Open Mohawk 前進外刃開式摩合克】

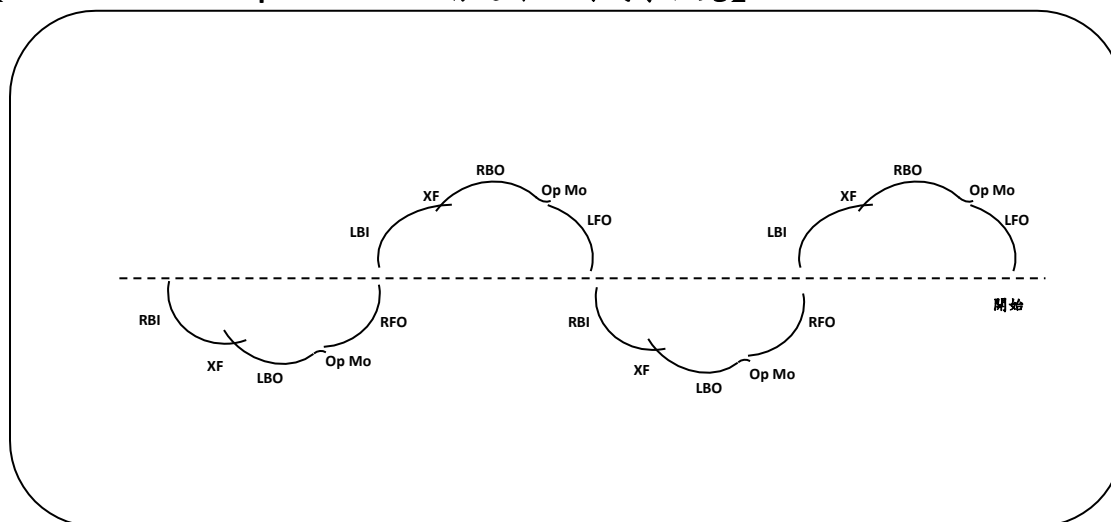

#### 【Forward Inside Closed Mohawk + Backward Three-Turn 前進內刃閉式摩合克+後退轉三組合】

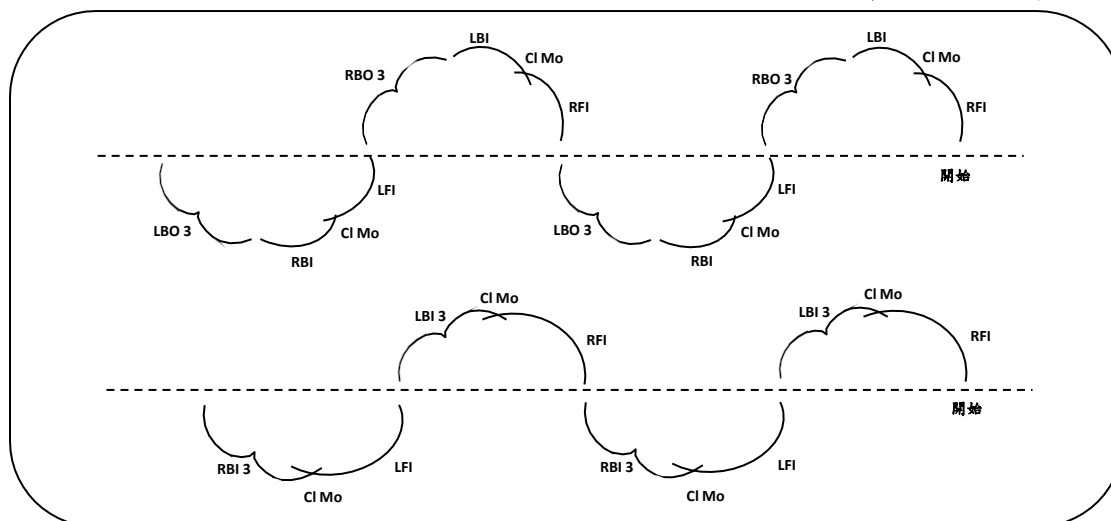

檢定委員簽名：\_\_\_\_\_

**中華民國滑冰協會花式滑冰各級步法與動作能力檢定評分標準**  
**Moves In The Field and Figure Skating Judging Form**  
**Chinese Taipei Skating Union**

**檢定級數---花式三級(指定技術動作)**

選手姓名： \_\_\_\_\_ 註冊編號： \_\_\_\_\_  
 檢定日期： \_\_\_\_\_ 檢定委員： \_\_\_\_\_

動作規定	執行狀況	評語
<p style="text-align: center;"><b>Backward Outside Pivot 後滑外刀蓮蓬</b></p> <p>起始前得自選步伐加速，一腳彎曲並固定膝蓋位置、保持齒尖固定在冰上一點，另一腳後外刀繞著該點完成至少 1.5 圈的連續滑行，期間不得停止或不當加速。</p>	(右腳)	
	(左腳)	
<p style="text-align: center;"><b>Upright Spin with Change of foot 換腳直立旋轉</b></p> <p>起始前得自選步伐加速，以前進外刀進入旋轉，並以單腳直立姿勢執行，完成至少三圈的旋轉，換另一腳完成至少三圈的旋轉，再換回原本的腳旋轉三圈(此旋轉之推刀長度不可超過選手一半身長)。總圈數至少九圈，三個旋轉的自由足位置皆不限。</p>		
<p style="text-align: center;"><b>Backward Spiral 後滑飛燕</b></p> <p>起始前得自選步伐加速，飛燕動作可執行任何一種刀(平刀、外刀或內刀)，其動作須保持在自由足伸直、抬高並至少與臀部同高，頭部抬高並保持看向前方，讓背部成為拱型。其滑行距離須至少達選手四倍身高長。手不可碰觸膝蓋含以下之肢體(含冰刀)。</p>		
<p style="text-align: center;"><b>Salchow Jump 一圈沙克跳躍</b></p> <p>起始前得自選步伐加速，使用其中一腳的後退內刀起跳，在空中必須往起跳腳進入弧線方向，完成一圈跳躍，並使用另外一腳的後退外刀落冰及滑出。</p>		
<p style="text-align: center;"><b>Toe Loop 一圈拖路普跳</b></p> <p>起始前得自選步步伐加速，以後退外刀滑行，同時使用另外一隻腳的齒尖協助起跳，要避免點冰足在冰上轉動，並完成往點冰足方向的空中轉體一圈跳躍，並用後退外刀落冰及滑出。</p>		
<p style="text-align: center;"><b>Salchow Jump Combination 沙克組合跳</b></p> <p>起始前得自選步伐加速，按照順序完成組合跳：一圈沙克跳躍(規定如上)+一圈拖路普跳躍(規定如上)。</p>		
<p style="text-align: center;"><b>Dance Step Sequence 指定花式三級舞步</b></p> <p style="text-align: center;">詳細步法圖形如後頁</p>		
<b>檢定結果</b>	<b>通過</b>	<b>未通過</b>

- 在動作執行中若有失敗，每個動作僅能有第二次執行的機會。

檢定委員簽名： \_\_\_\_\_

中華民國滑冰協會花式滑冰各級步法與動作能力檢定評分標準  
 Moves In The Field and Figure Skating Judging Form  
 Chinese Taipei Skating Union

指定花式三級舞步

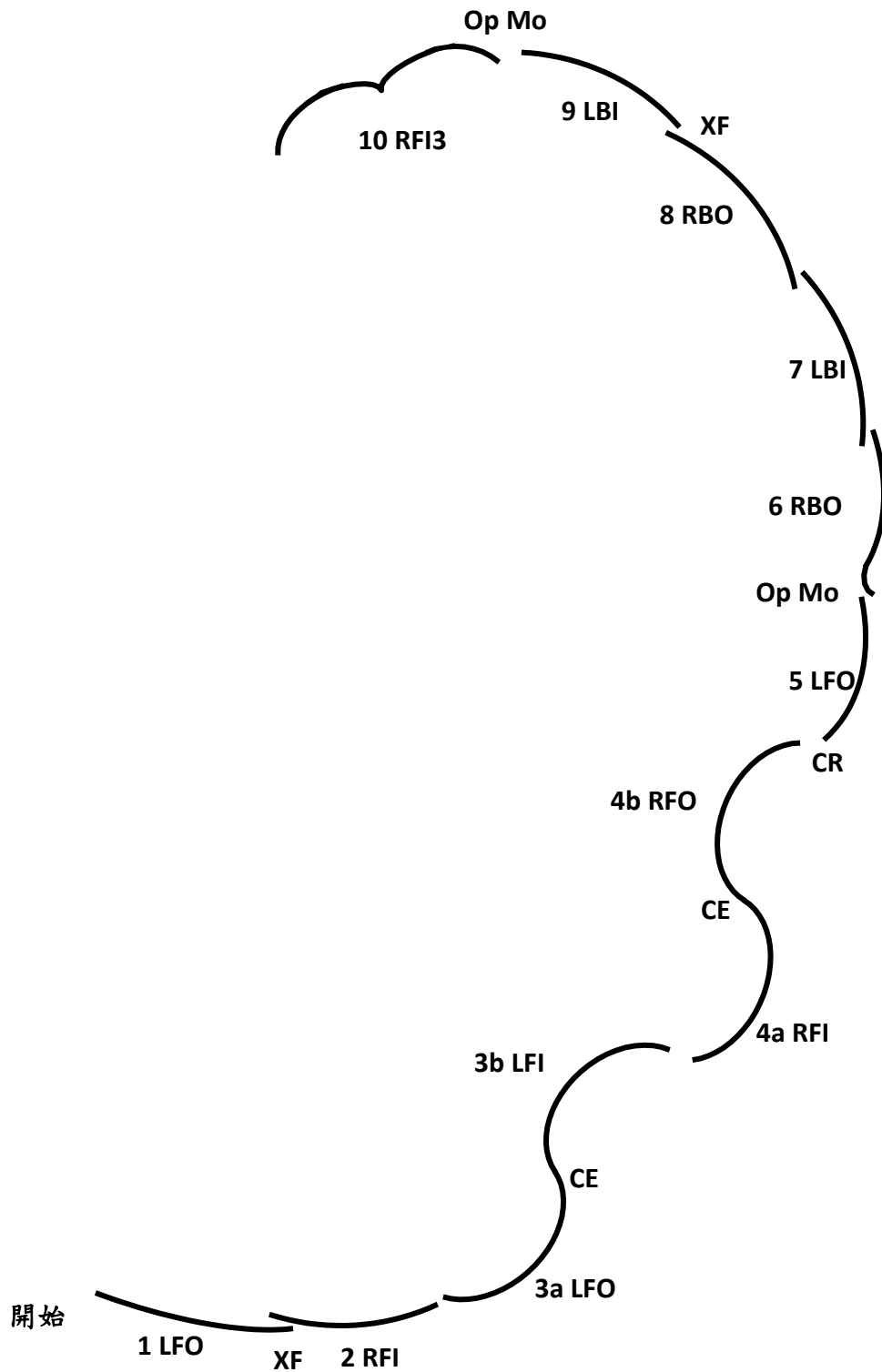

檢定委員簽名：\_\_\_\_\_

**中華民國滑冰協會花式滑冰各級步法與動作能力檢定評分標準**  
**Moves In The Field and Figure Skating Judging Form**  
**Chinese Taipei Skating Union**

**檢定級數 --- 花式四級(滑冰技巧---步伐檢定)**

選手姓名： \_\_\_\_\_ 註冊編號： \_\_\_\_\_

檢定日期： \_\_\_\_\_ 檢定委員： \_\_\_\_\_

動作規定	執行狀況	評語	
<p style="text-align: center;"><b>Backward Outside and Inside Spirals</b> <b>後退外刃及內刃飛燕</b></p> <p>起始前得自選四步步伐加速，以外刃飛燕起始，先執行其中一腳的外刃飛燕，再自選加速步伐執行對角線路線，並銜接另一腳的外刃飛燕，接著同樣的路線進行第二輪，做內刃飛燕。飛燕的自由足須延伸與伸直，其高度至少須與臀部同高，滑行距離至少要達選手四倍身高長。</p>	<p>(外刃)</p> <p>(內刃)</p>		
<p style="text-align: center;"><b>Backward Change Edges 後退變刃組合</b></p> <p>起始前得自選四步步伐加速，後退外刃變換刃成後退內刃，接續另一腳的後退內刃變換刃成後退外刃，此為一組動作。組數依據選手身高，須連續執行 3-4 組左右。每一圓弧的直徑至少要達選手身高長，以軸心線為基準，變刃前後的兩邊圓弧大小要一致。</p>	<p>(右後外起)</p> <p>(左後外起)</p>		
<p style="text-align: center;"><b>FO-BI Three-Turn in the field</b> <b>前外刃-後內刃轉三步法</b></p> <p>起始前得自選四步步伐加速，一腳前進外刃轉三完，換另一個圓弧接續另一腳後退內刃轉三，此為一組動作。組數依據選手身高，須連續執行 3-4 組左右。每一圓弧的直徑至少要達選手身高長，以軸心線為基準，兩邊轉三的圓弧大小要一致，過程中皆不可用齒尖推刃。</p>	<p>(左前外起)</p> <p>(右前外起)</p>		
<p style="text-align: center;"><b>FI-BO Three-Turn in the field</b> <b>前內刃-後外刃轉三步法</b></p> <p>起始前得自選四步步伐加速，一腳前進內刃轉三完，換另一個圓弧接續另一腳後退外刃轉三，此為一組動作。組數依據選手身高，須連續執行 3-4 組左右。每一圓弧的直徑至少要達選手身高長，以軸心線為基準，兩邊轉三的圓弧大小要一致，過程中皆不可用齒尖推刃。</p>	<p>(左前內起)</p> <p>(右前內起)</p>		
<b>檢定結果</b>	<b>通過</b>		<b>未通過</b>

- 在動作執行中若有失敗，每個動作僅能有第二次執行的機會。

檢定委員簽名： \_\_\_\_\_

中華民國滑冰協會花式滑冰各級步法與動作能力檢定評分標準  
 Moves In The Field and Figure Skating Judging Form  
 Chinese Taipei Skating Union

【Backward Outside And Inside Spirals 後退外刃及內刃飛燕】

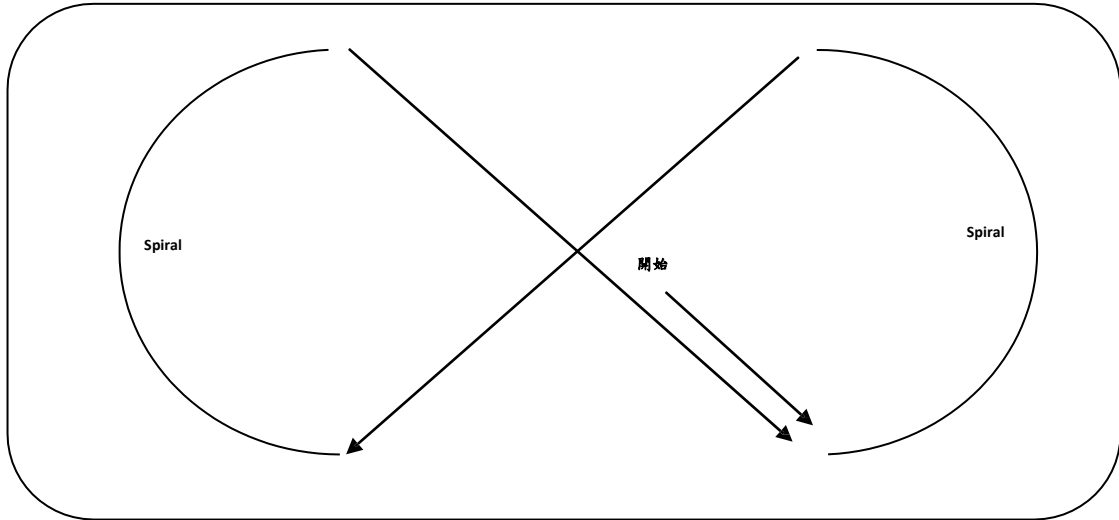

【Backward Change Edges 後退變刃組合】

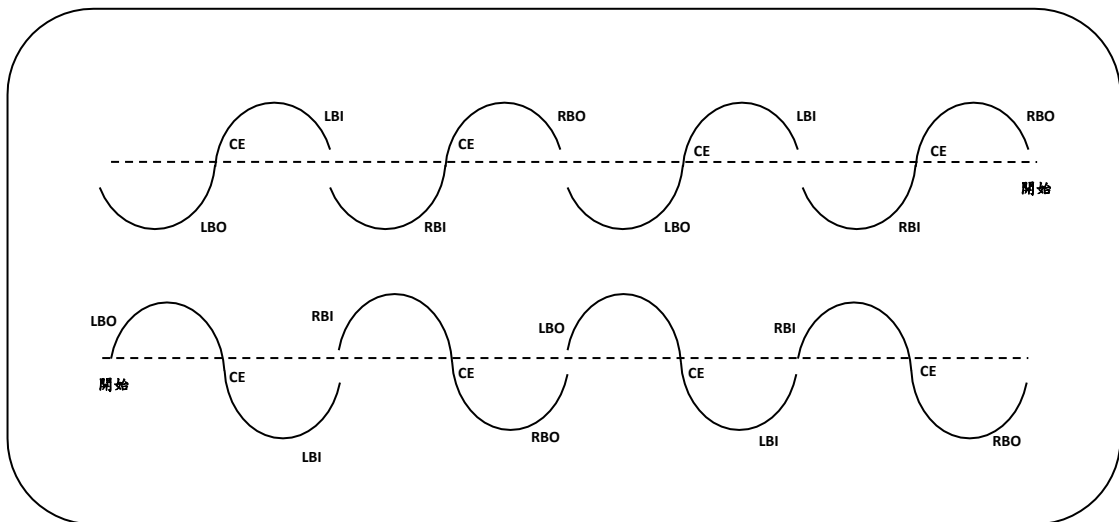

檢定委員簽名：\_\_\_\_\_

中華民國滑冰協會花式滑冰各級步法與動作能力檢定評分標準  
 Moves In The Field and Figure Skating Judging Form  
 Chinese Taipei Skating Union

【FO-BI Three-Turn in the field 前外刃-後內刃轉三步法】

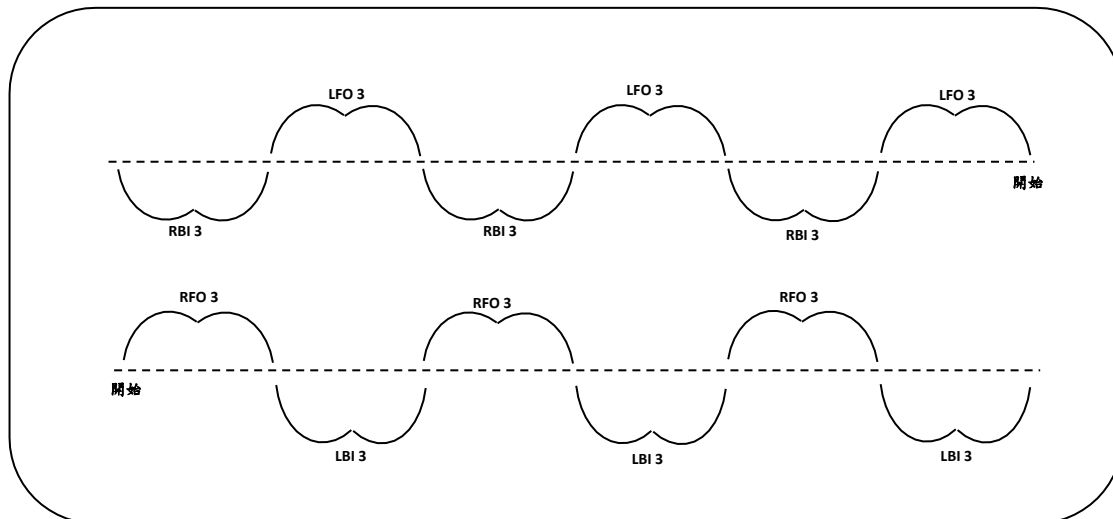

【FI-BO Three-Turn in the field 前內刃-後外刃轉三步法】

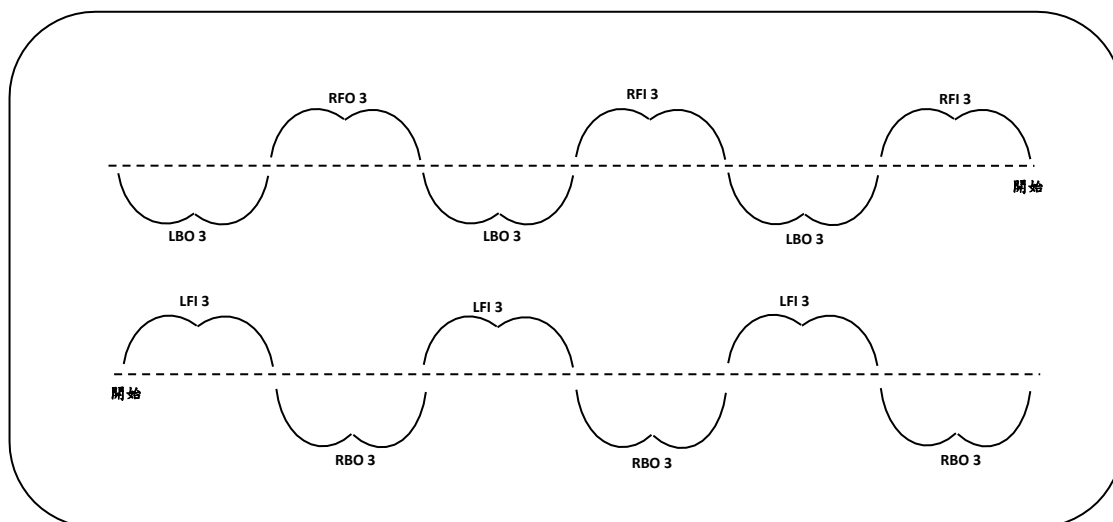

檢定委員簽名：\_\_\_\_\_

**中華民國滑冰協會花式滑冰各級步法與動作能力檢定評分標準**  
**Moves In The Field and Figure Skating Judging Form**  
**Chinese Taipei Skating Union**

**檢定級數---花式四級(指定技術動作)**

選手姓名： \_\_\_\_\_ 註冊編號： \_\_\_\_\_  
 檢定日期： \_\_\_\_\_ 檢定委員： \_\_\_\_\_

動作規定	執行狀況	評語	
<p style="text-align: center;"><b>Two Backward Spirals 左右腳兩種後飛燕</b></p> <p>起始前得自選步伐加速，飛燕動作要執行左右腳各一次的外刃或內刃，其動作須保持在自由足伸直抬高，並至少與臀部同高，頭部抬高並保持看向前方，讓背部成為拱型。其滑行距離須至少達選手四倍身高長。手不可碰觸膝蓋含以下之肢體(含冰刀)。</p>	(右腳)		
	(左腳)		
<p style="text-align: center;"><b>Sit Spin 蹲轉</b></p> <p>起始前得自選步伐加速，以前進外刃進入旋轉，必須完成至少六圈中間不間斷的旋轉動作，於旋轉期間，臀部的高度要在滑冰足膝蓋以下，自由足擺放在身體前方，背部須要伸直。其旋轉的軌跡不得超過該選手的冰刀三倍距離。站起時自由足不可觸碰到冰面。</p>			
<p style="text-align: center;"><b>Flip Jump 一圈菲利普跳躍</b></p> <p>起始前得自選步伐加速，以一腳的後退內刃滑行，同時使用另外一隻腳的齒尖協助起跳，在空中必須往起跳腳進入弧線的方向完成轉體一圈跳躍，並使用原點冰腳之後退外刃落冰及滑出。</p>			
<p style="text-align: center;"><b>Loop Jump 一圈路普跳躍</b></p> <p>起始前得自選步伐加速，以一腳的後退外刃滑行起跳，在空中必須往起跳腳進入後退外刃的弧線方向完成轉體一圈跳躍，並使用起跳腳之後退外刃落冰及滑出。</p>			
<p style="text-align: center;"><b>Flip Jump Combination 菲利普組合跳</b></p> <p>起始前得自選步伐加速，按照順序完成組合跳：一圈菲利普跳躍(規定如上)+一圈路普跳躍(規定如上)。</p>			
<p style="text-align: center;"><b>Dance Step Sequence 指定花式四級舞步</b></p> <p style="text-align: center;">詳細步法圖形如後頁</p>			
<b>檢定結果</b>		<b>通過</b>	<b>未通過</b>

- 在動作執行中若有失敗，每個動作僅能有第二次執行的機會。

檢定委員簽名： \_\_\_\_\_

中華民國滑冰協會花式滑冰各級步法與動作能力檢定評分標準  
 Moves In The Field and Figure Skating Judging Form  
 Chinese Taipei Skating Union

指定花式四級舞步

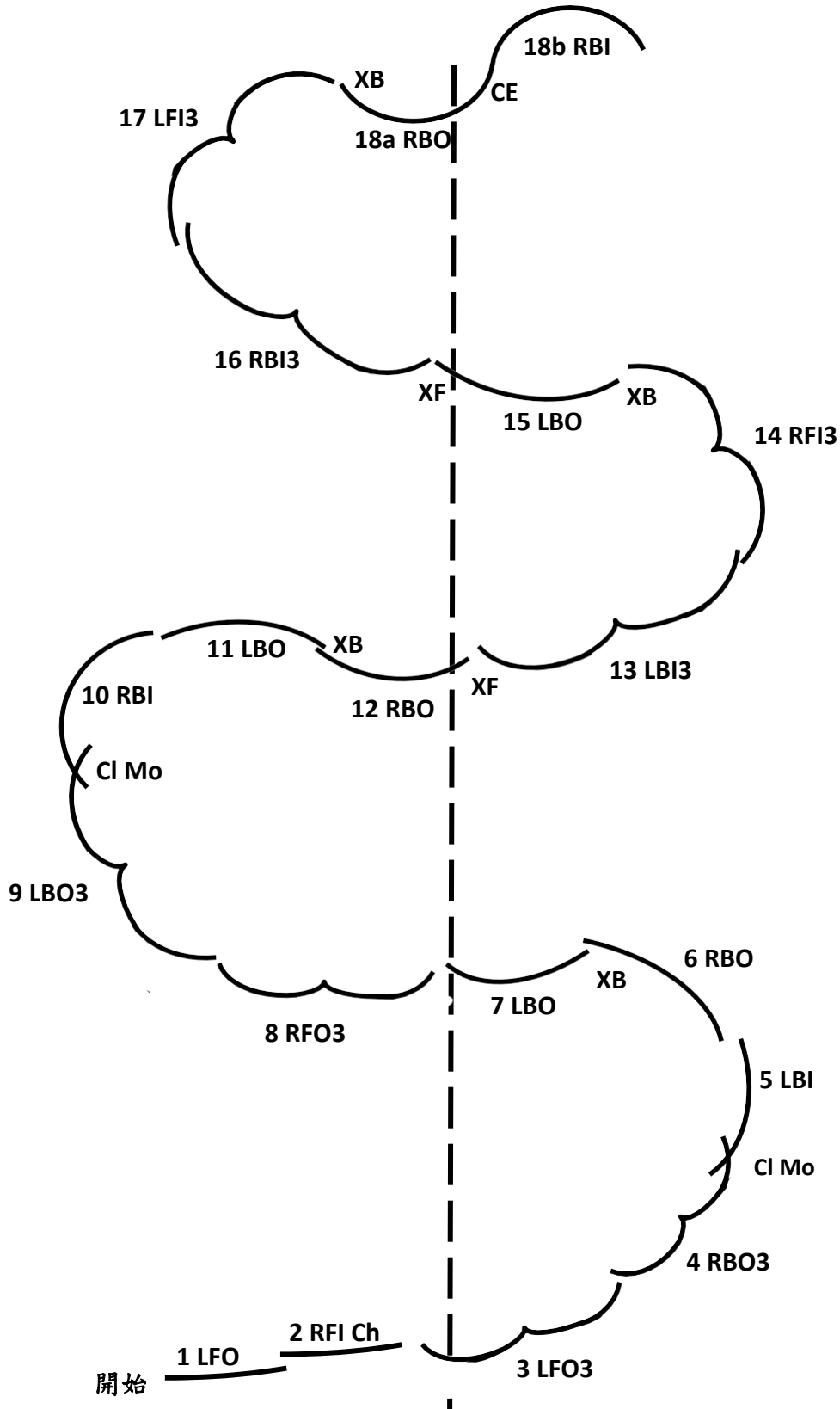

檢定委員簽名：\_\_\_\_\_



**中華民國滑冰協會花式滑冰各級步法與動作能力檢定評分標準**  
**Moves In The Field and Figure Skating Judging Form**  
**Chinese Taipei Skating Union**

**檢定級數 --- 花式五級(滑冰技巧---步伐檢定)**

選手姓名： \_\_\_\_\_ 註冊編號： \_\_\_\_\_  
 檢定日期： \_\_\_\_\_ 檢定委員： \_\_\_\_\_

動作規定	執行狀況	評語	
<p style="text-align: center;"><b>Forward Double Three-Turns</b> <b>前進雙轉三</b></p> <p>起始前得自選四步步伐加速，一腳前進雙轉三完，接續另一腳前進雙轉三，此為一組動作。組數依據選手身高，須連續執行 3-4 組左右。每一圓弧的直徑至少要達選手身高長，以軸心線為基準，兩邊轉三的圓弧大小要一致，過程中皆不可用齒尖推刀。</p>	(外刀)		
	(內刀)		
<p style="text-align: center;"><b>Forward Bracket 前進括弧</b></p> <p>起始前得自選四步步伐加速，一腳前進括弧完，可停下或直接連接另一腳前進括弧，此為一組動作。組數依據選手身高，須連續執行 3-4 組左右。每一圓弧的直徑至少要達選手身高長，以軸心線為基準，兩邊括弧的圓弧大小要一致，過程中皆不可用齒尖推刀。</p>	(外刀)		
	(內刀)		
<p style="text-align: center;"><b>Closed FO-BI Choctaw</b> <b>閉式前外-後內查克特</b></p> <p>起始前得自選四步步伐加速，一腳前進外刀起步的封閉式查克特，並以後退內刀滑出為一組，組數依據選手身高，須連續執行 3-4 組左右。每一圓弧的直徑至少要達選手身高長，以軸心線為基準，封閉式查克特前後刀的圓弧大小要一致，過程中皆不可用齒尖推刀。</p>	(左前外起)		
	(右前外起)		
<b>檢定結果</b>		<b>通過</b>	<b>未通過</b>

- 在動作執行中若有失敗，每個動作僅能有第二次執行的機會。

檢定委員簽名： \_\_\_\_\_

# 中華民國滑冰協會花式滑冰各級步法與動作能力檢定評分標準

## Moves In The Field and Figure Skating Judging Form

### Chinese Taipei Skating Union

#### 【Forward Double Three-Turns 前進雙轉三】

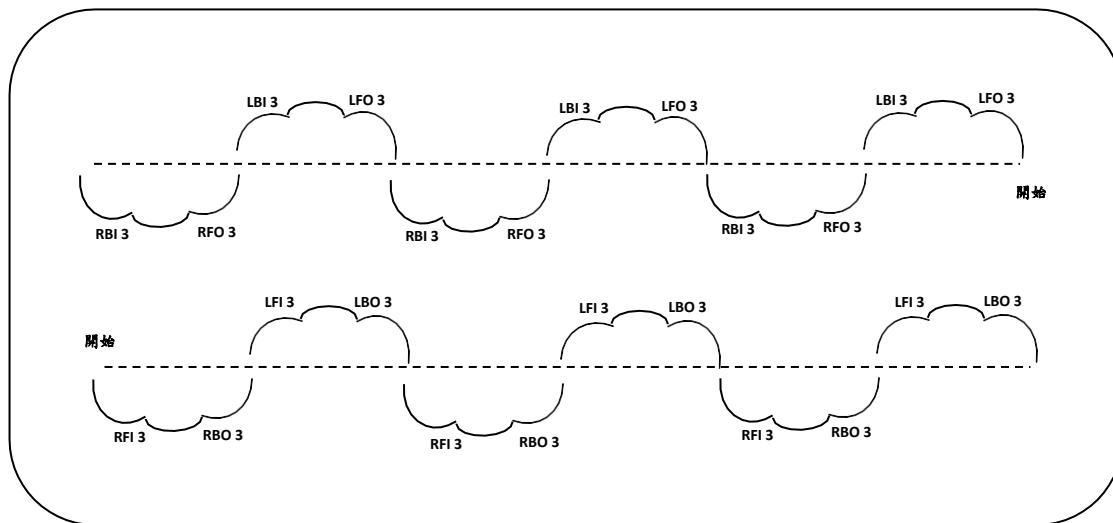

#### 【Forward Bracket 前進括弧】

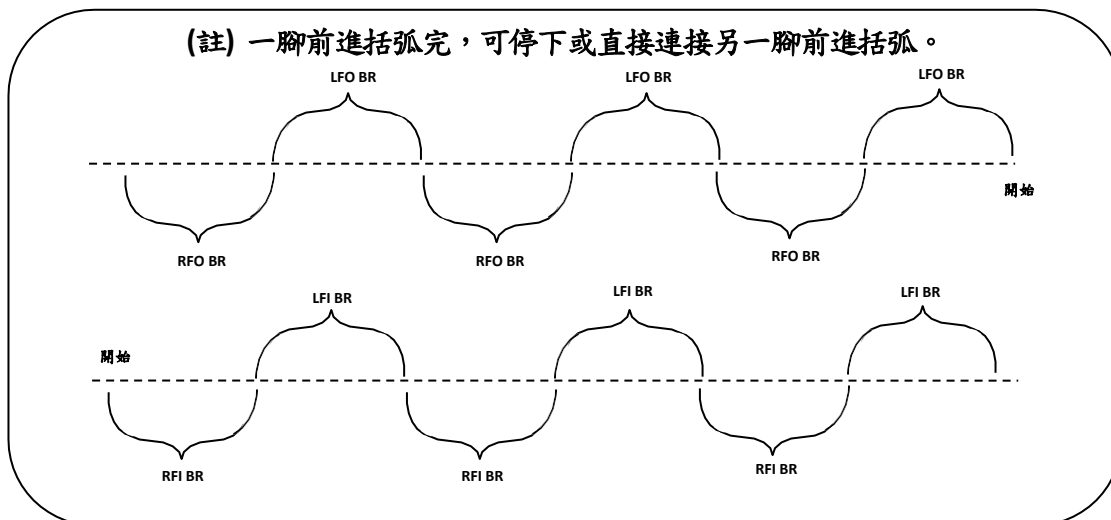

#### 【Closed FO-BI Choctaw 閉式前外-後內查克特】

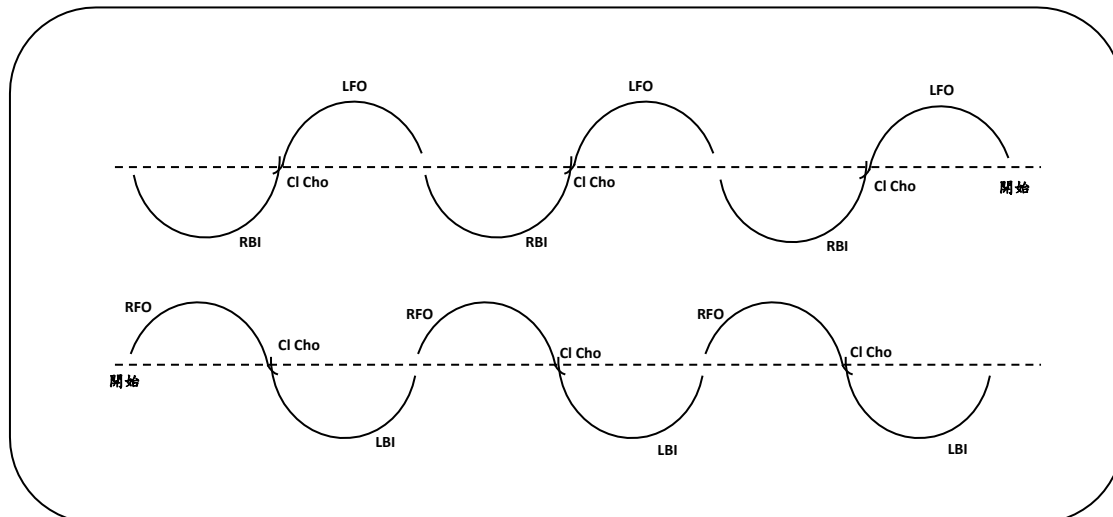

檢定委員簽名：\_\_\_\_\_

**中華民國滑冰協會花式滑冰各級步法與動作能力檢定評分標準**  
**Moves In The Field and Figure Skating Judging Form**  
**Chinese Taipei Skating Union**

**檢定級數---花式五級(指定技術動作)**

選手姓名： \_\_\_\_\_ 註冊編號： \_\_\_\_\_  
 檢定日期： \_\_\_\_\_ 檢定委員： \_\_\_\_\_

動作規定	執行狀況	評語
<p style="text-align: center;"><b>Camel Spin 飛燕旋轉</b></p> <p>起始前得自選步伐加速，以前進外刃進入旋轉，必須完成至少六圈中間不間斷的旋轉動作，於旋轉期間要保持自由足延伸並伸直在身體後方，其高度至少與臀部同高，雙臂向外延伸，頭部抬高並保持看向前方，讓背部成為拱型。其旋轉的軌跡不得超過該選手的冰刀三倍距離。</p>		
<p style="text-align: center;"><b>Fast Back Scratch Spin 後向快速直立旋轉</b></p> <p>起始前得自選步伐加速，以前進內刃進入旋轉，轉為使用直立姿勢執行後外刃方向，並完成至少九圈的旋轉。在旋轉最後自由足必須交叉在滑冰足前方。</p>		
<p style="text-align: center;"><b>Combination Spin with Change of foot 組合旋轉：飛燕-蹲轉-後向直立旋轉</b></p> <p>起始前得自選步伐加速，以前進外刃進入旋轉，須完成至少三圈的飛燕旋轉，然後換成蹲轉姿勢並維持三圈，再轉換成另一腳的後向直立式旋轉並至少維持三圈。每個旋轉姿勢都須符合之前提及的標準。</p>		
<p style="text-align: center;"><b>Lutz Jump 一圈勒茲跳躍</b></p> <p>起始前得自選步伐加速，起跳時必須使用其中一隻腳的後退外刃，加上另外一隻腳的齒尖點冰動作。跳躍動作是要往點冰腳的相反方向在空中轉體一圈，並使用點冰腳之後退外刃落冰及滑出。</p>		
<p style="text-align: center;"><b>Axel Jump 一圈艾克索跳躍</b></p> <p>起始前得自選步伐加速，使用單腳前進外刃起跳，在空中轉體一圈半，並用另一隻腳齒尖先觸冰再以後退外刃滑出。起跳進入的弧線允許輕微的側滑，但冰刀的轉動不可於冰面上超過四分之一圈，以免選手變成向後方起跳。</p>		
<p style="text-align: center;"><b>Axel Jump Combination 艾克索組合跳</b></p> <p>起始前得自選步伐加速，按照順序完成組合跳：艾克索跳躍(規定如上)+一圈拖路普跳躍(規定如花三)。</p>		
<p style="text-align: center;"><b>Dance Step Sequence 指定花式五級舞步</b></p> <p style="text-align: center;">詳細步法圖形如後頁</p>		
<b>檢定結果</b>	<b>通過</b>	<b>未通過</b>

- 在動作執行中若有失敗，每個動作僅能有第二次執行的機會。

檢定委員簽名： \_\_\_\_\_

中華民國滑冰協會花式滑冰各級步法與動作能力檢定評分標準  
 Moves In The Field and Figure Skating Judging Form  
 Chinese Taipei Skating Union

指定花式五級舞步

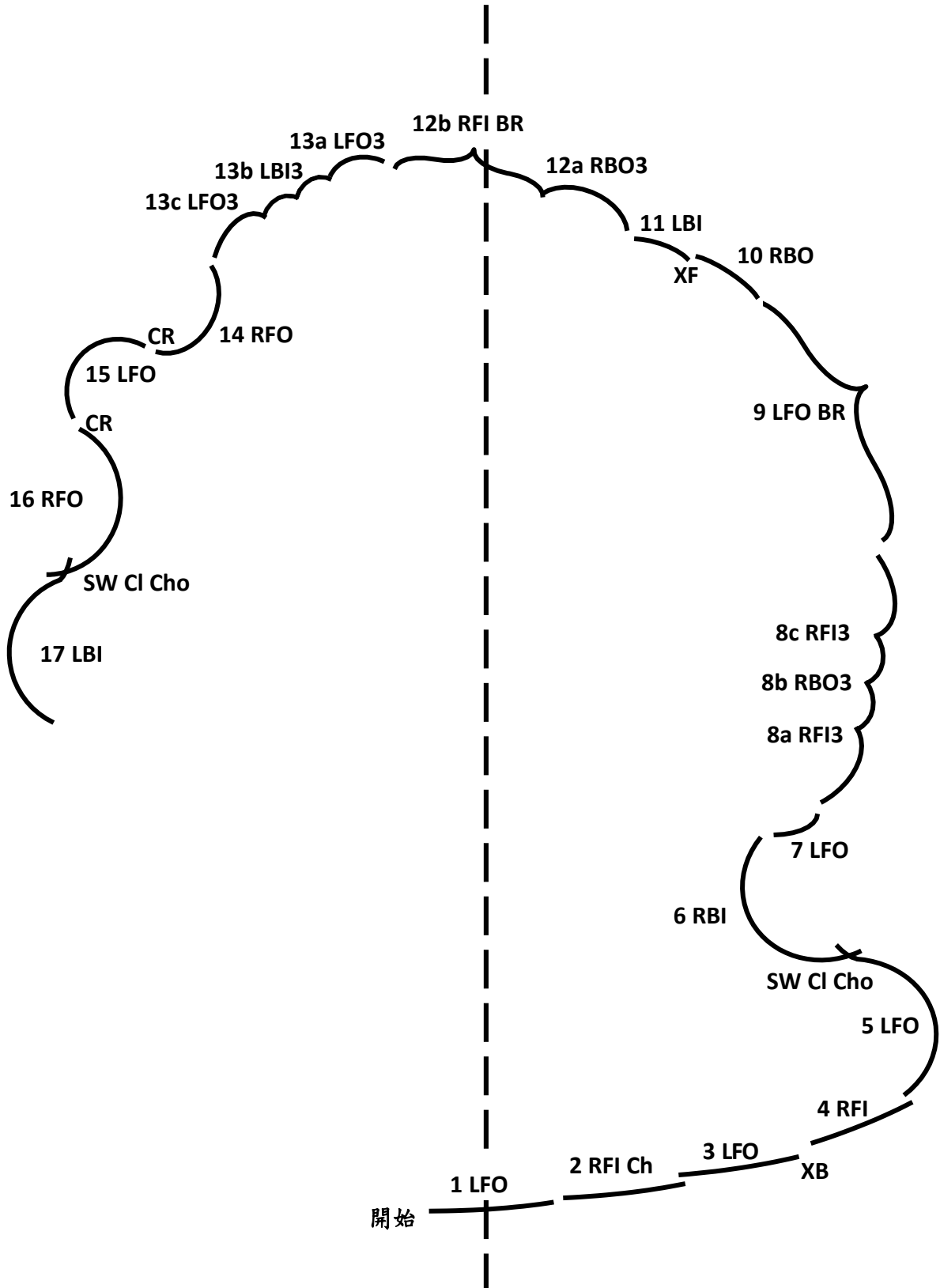

檢定委員簽名：\_\_\_\_\_

**中華民國滑冰協會花式滑冰各級步法與動作能力檢定評分標準**  
**Moves In The Field and Figure Skating Judging Form**  
**Chinese Taipei Skating Union**

**檢定級數 --- 花式六級(滑冰技巧---步伐檢定)**

選手姓名： \_\_\_\_\_ 註冊編號： \_\_\_\_\_

檢定日期： \_\_\_\_\_ 檢定委員： \_\_\_\_\_

動作規定	執行狀況	評語			
<p style="text-align: center;"><b>Backward Double Three-turns</b> <b>後退雙轉三</b></p> <p>起始前得自選四步步伐加速，一腳後退雙轉三完，接續另一腳後退雙轉三，此為一組動作。組數依據選手身高，須連續執行 3-4 組左右。每一圓弧的直徑至少要達選手身高長，以軸心線為基準，兩邊轉三的圓弧大小要一致。</p>	(外刀)				
	(內刀)				
<p style="text-align: center;"><b>Backward Bracket 後退括弧</b></p> <p>起始前得自選四步步伐加速，一腳後退括弧完，利用封閉式摩合克接續另一腳後退括弧，此為一組動作。組數依據選手身高，須連續執行 3-4 組左右。每一圓弧的直徑至少要達選手身高長，以軸心線為基準，兩邊括弧的圓弧大小要一致。</p>	(外刀)				
	(內刀)				
<p style="text-align: center;"><b>Forward Twizzles 前進捻轉步</b></p> <p>起始前得自選四步步伐加速，【前進外刀捻轉步】兩次前進外刀搖滾步，第三次前進外刀搖滾步完直接前進外刀捻轉步 2 圈半，以後退內刀滑出，再接續另一邊。【前進內刀捻轉步】兩次前進內刀搖滾步，第三次前進內刀搖滾步完直接前進內刀捻轉步 2 圈半，以後退外刀滑出，再接續另一邊。</p> <p>組數依據選手身高，兩種捻轉步須連續執行 2-3 組左右。每一圓弧的直徑至少要達選手身高長，以軸心線為基準，過程中皆不可用齒尖推刃。</p>	(外刀)				
	(內刀)				
<b>檢定結果</b>				<b>通過</b>	<b>未通過</b>

- 在動作執行中若有失敗，每個動作僅能有第二次執行的機會。

檢定委員簽名： \_\_\_\_\_

# 中華民國滑冰協會花式滑冰各級步法與動作能力檢定評分標準

## Moves In The Field and Figure Skating Judging Form

### Chinese Taipei Skating Union

#### 【Backward Double Three-Turns 後退雙轉三】

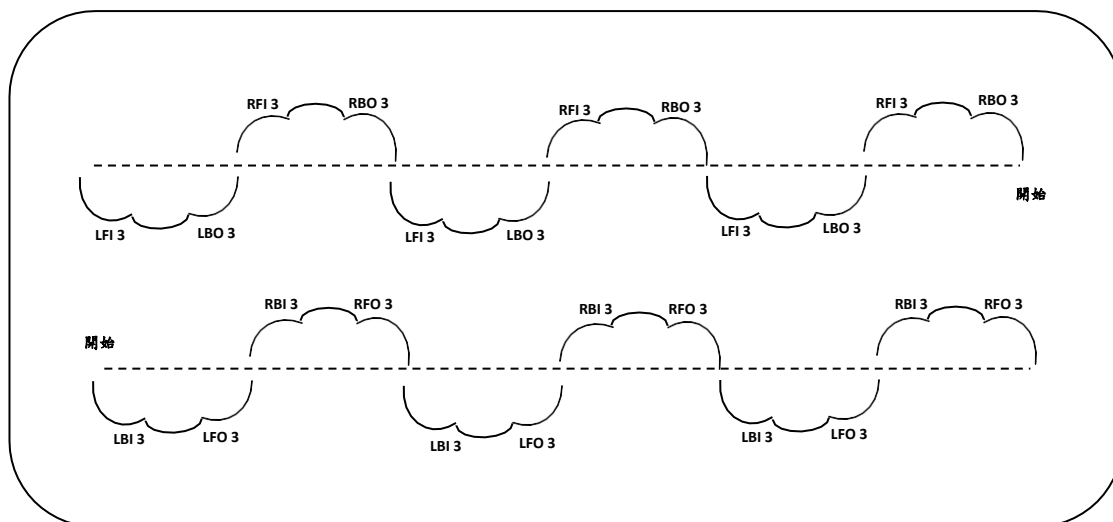

#### 【Backward Bracket 後退括弧】

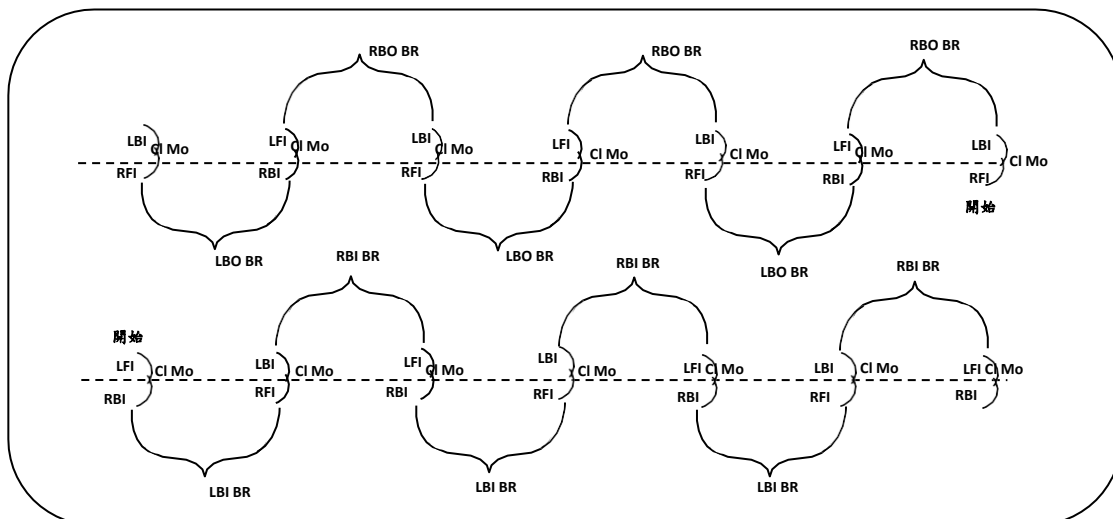

#### 【Forward Twizzles 前進捻轉步】

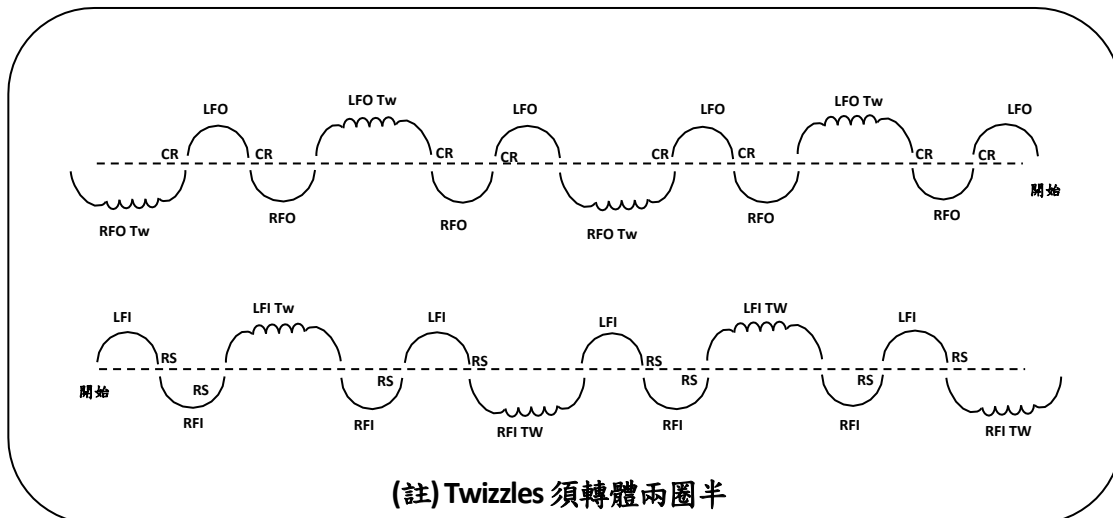

(註) Twizzles 須轉體兩圈半

檢定委員簽名：\_\_\_\_\_

**中華民國滑冰協會花式滑冰各級步法與動作能力檢定評分標準**  
**準 Moves In The Field and Figure Skating Judging Form**  
**Chinese Taipei Skating Union**

**檢定級數---花式六級(指定技術動作)**

選手姓名： \_\_\_\_\_ 註冊編號： \_\_\_\_\_

檢定日期： \_\_\_\_\_ 檢定委員： \_\_\_\_\_

動作規定	執行狀況	評語
<p style="text-align: center;"><b>Split Jump 半圈分腿跳躍</b></p> <p>起始前得自選步伐加速，起跳時須使用其中一隻腳的後退外刃或內刃，加上另外一隻腳的齒尖點冰動作。跳躍動作是要往點冰腳的相反方向在空中轉體半圈。在空中時雙腳皆要向外延伸，使雙腿形成等於或是大於 90 度的角度，雙腳與冰面的距離應要相等。落冰須使用非起跳點冰腳向前落地，並立即用另外一隻腳向前滑出。</p>		
<p style="text-align: center;"><b>Split Falling Leaf Jump 半圈後外分腿跳躍</b></p> <p>起始前得自選步伐加速，使用其中一腳後外刃起跳，跳躍動作須往起跳腳進入後退外刃的弧線方向完成轉體半圈跳躍。在空中時雙腳皆要向外延伸，使雙腿形成等於或大於 90 度的角度，雙腳與冰面距離要相等。落冰須用非起跳腳向前落地，並立即用另一隻腳向前滑出。</p>		
<p style="text-align: center;"><b>Layback spin or Sit spin with change of foot</b> <b>後仰躬身轉或換足蹲轉</b></p> <p style="text-align: center;"><input type="checkbox"/> 後仰躬身轉      <input type="checkbox"/> 換足蹲轉</p> <p>起始前得自選步伐加速，【後仰躬身轉】以前進外刃進入旋轉，進行旋轉時，背部須向後成拱形、自由足向後方延伸、頭部向後至肩膀之下、手部位置不限，須完成至少六圈中間不間斷的旋轉動作。          【換足蹲轉】以前進外刃進入旋轉，並以蹲轉姿勢(臀部要在滑冰足膝蓋之下的位置，自由足擺放在身體前方，背部須要伸直)執行，完成至少三圈的旋轉，換另一腳完成至少三圈的旋轉，再換回原本的腳旋轉三圈(此旋轉之推刀長度不可超過選手一半身長)。總圈數至少九圈。</p>		
<p style="text-align: center;"><b>Spin Combination with Three positions and change of foot 換腳組合旋轉</b></p> <p>起始前得自選步伐加速，須完成一組包含最少三個下列姿勢選項的組合轉：蹲轉、後向蹲轉、燕式轉、後向燕式轉、後仰躬身轉，每個旋轉姿勢都須符合之前提及的標準，每個姿勢必須完成至少三圈不間斷的旋轉動作。舉例註解：飛燕旋轉-蹲轉-後向蹲轉 或 飛燕旋轉-後向飛燕旋轉-後向蹲轉 或 後仰躬身轉-蹲轉-後向蹲轉。</p>		
<p style="text-align: center;"><b>Double Salchow Jump or Double Toe Loop Jump</b> <b>兩圈沙克跳躍 或 兩圈拖路普跳</b></p> <p style="text-align: center;"><input type="checkbox"/> 兩圈沙克跳躍      <input type="checkbox"/> 兩圈拖路普跳</p> <p>起始前得自選步伐加速。兩圈沙克跳躍：規定如花三 / 兩圈拖路普跳：規定如花三。但跳躍圈數須執行兩圈。</p>		
<p style="text-align: center;"><b>Double Salchow/Double Toe Loop + Single Toe Loop 兩圈</b> <b>兩圈沙克或兩圈拖路普組合跳</b></p> <p style="text-align: center;"><input type="checkbox"/> 兩圈沙克+一圈拖路普    <input type="checkbox"/> 兩圈拖路普+一圈拖路普</p> <p>起始前得自選步伐加速，按照順序完成組合跳：兩圈沙克(規定如上)+一圈拖路普(規定如花三)或兩圈拖路普(規定如上)+一圈拖路普(規定如花三)。</p>		
<p style="text-align: center;"><b>Dance Step Sequence 指定六級舞步</b> 詳細步法圖形如後頁</p>		
<b>檢定結果</b>		<input type="checkbox"/> <b>通過</b> <input type="checkbox"/> <b>未通過</b>

- 在動作執行中若有失敗，每個動作僅能有第二次執行的機會。

檢定委員簽名： \_\_\_\_\_

中華民國滑冰協會花式滑冰各級步法與動作能力檢定評分標準  
 Moves In The Field and Figure Skating Judging Form  
 Chinese Taipei Skating Union

指定花式六級舞步

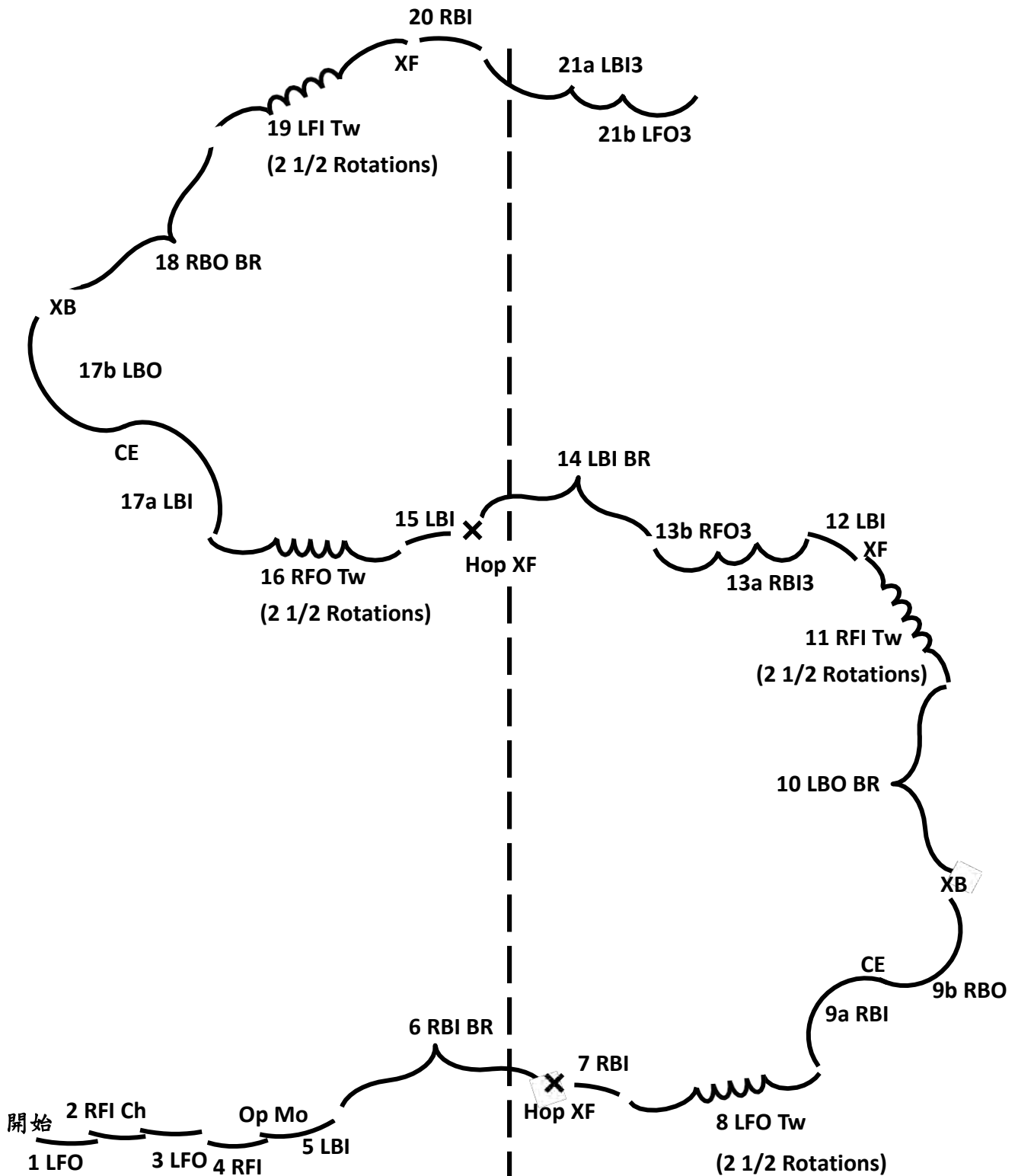

檢定委員簽名：\_\_\_\_\_



**中華民國滑冰協會花式滑冰各級步法與動作能力檢定評分標準**  
**準 Moves In The Field and Figure Skating Judging Form**  
**Chinese Taipei Skating Union**

**檢定級數 ---公開組 Basic Juvenile 幼兒 B 組(滑冰技巧---步伐檢定)**

選手姓名： \_\_\_\_\_ 註冊編號： \_\_\_\_\_

檢定日期： \_\_\_\_\_ 檢定委員： \_\_\_\_\_

動作規定	執行狀況	評語
<p style="text-align: center;"><b>Crossovers with Tempo and Two-foot Slaloms</b>  <b>節奏性剪冰與雙腳蛇行</b></p> <p>起始前得自選四步步伐加速，以兩慢四快的節奏進行剪冰，須連續執行三組，接續冰場對角線方向的雙腳蛇行動作，再換另一邊執行兩慢四快的節奏進行剪冰，須連續執行三組，接續冰場另一對角線方向的雙腳蛇行動作。</p> <p>(備註)節奏性剪冰---慢節奏的剪冰為一步停留兩拍；快節奏的剪冰為一步停留一拍。每一步剪冰的滑行距離至少要達選手身高長。</p>	(前進)	
	(後退)	
<p style="text-align: center;"><b>Alternating Forward Outside and Inside Spirals</b>  <b>交互換腳前進外刃及內刃飛燕</b></p> <p>起始前得自選四步步伐加速，以外刃飛燕左右腳交替執行，接著做左右腳交替的內刃飛燕。左右腳交替為一組，組數依據選手身高，須連續執行 2-3 組左右。飛燕的自由足須伸直且伸直，其高度至少須與臀部同高，每一步的飛燕滑行距離至少要達選手兩倍身高長。</p>	(外刃)	
	(內刃)	
<p style="text-align: center;"><b>Forward Outside Three-Turn and Backward Outside</b>  <b>外刃轉三及後退外刃滑行</b></p> <p>起始前得自選四步步伐加速，在圓上執行前進外刃轉三，直接接續換腳後退外刃滑行，須連續執行 5 組。轉三前後的軌跡要等長，每一步的滑行距離至少要達選手身高長。</p>	(順時針)	
	(逆時針)	
<b>檢定結果</b>	<b>通過</b>	<b>未通過</b>

- 在動作執行中若有失敗，每個動作僅能有第二次執行的機會。

檢定委員簽名： \_\_\_\_\_

中華民國滑冰協會花式滑冰各級步法與動作能力檢定評分標準  
 Moves In The Field and Figure Skating Judging Form  
 Chinese Taipei Skating Union

【Crossovers with Tempo and Two-foot Slaloms 節奏性剪冰與雙腳蛇行】

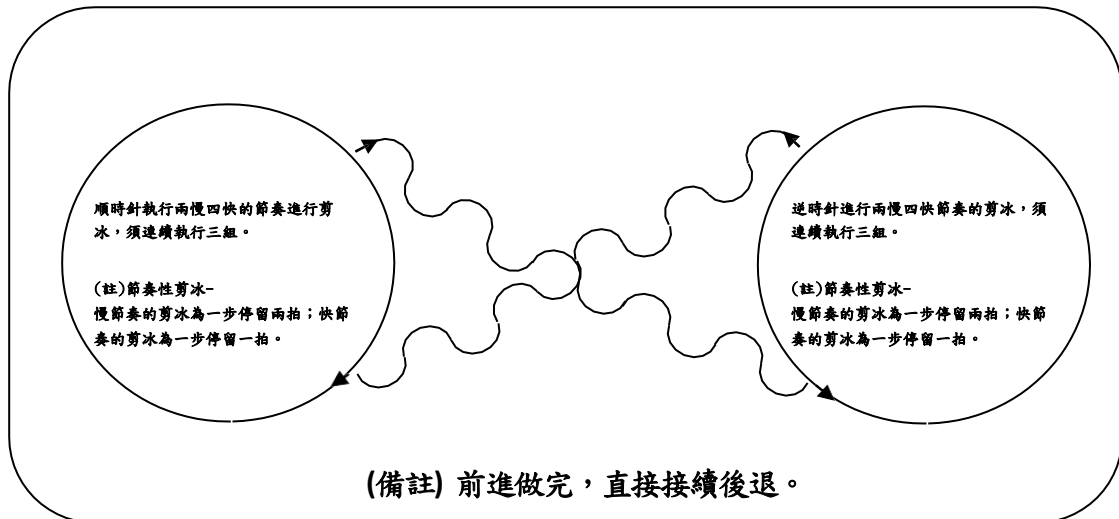

【Alternating Forward Outside and Inside Spirals 交互換腳前進外刃及內刃飛燕】

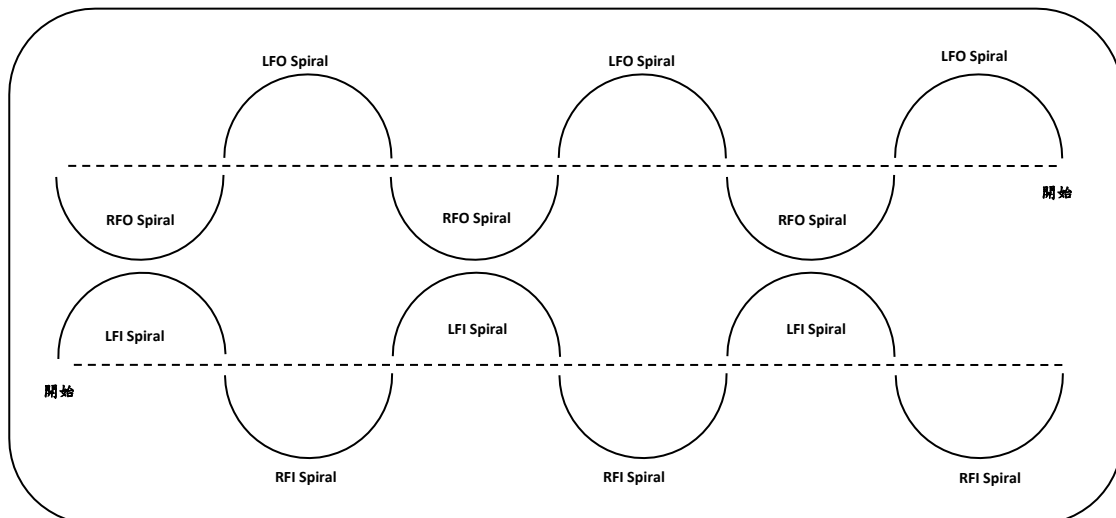

檢定委員簽名：\_\_\_\_\_

中華民國滑冰協會花式滑冰各級步法與動作能力檢定評分標準  
 Moves In The Field and Figure Skating Judging Form  
 Chinese Taipei Skating Union

【Forward Outside Three-Turn and Backward Outside 外刃轉三及後退外刃滑行---順時針】

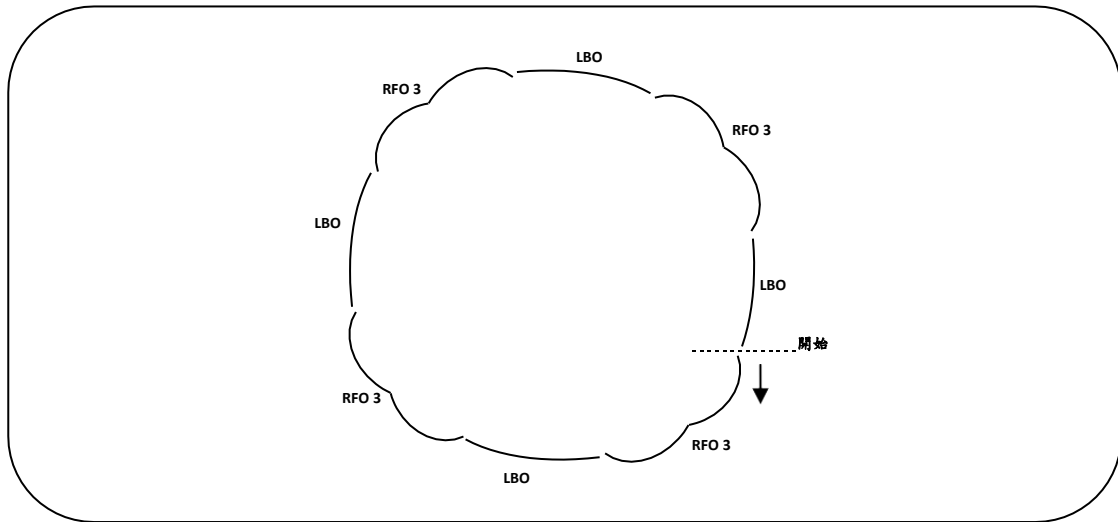

【Forward Outside Three-Turn and Backward Outside 外刃轉三及後退外刃滑行---逆時針】

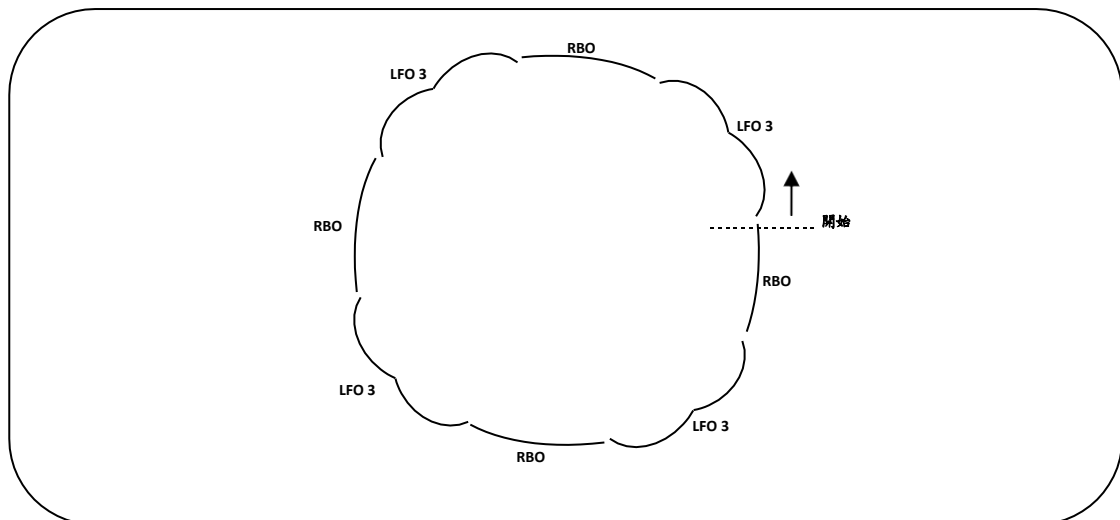

檢定委員簽名：\_\_\_\_\_

**中華民國滑冰協會花式滑冰各級步法與動作能力檢定評分標準**  
**Moves In The Field and Figure Skating Judging Form**  
**Chinese Taipei Skating Union**

檢定級數---公開組 Basic Juvenile 幼兒 B 組(技術動作)

選手姓名： \_\_\_\_\_ 註冊編號： \_\_\_\_\_  
 檢定日期： \_\_\_\_\_ 檢定委員： \_\_\_\_\_

動作規定		動作規範	執行狀況
跳躍	1.	三個跳躍： 至少一個華爾滋跳，最多一組聯跳或連續跳，聯跳只能由兩個單跳構成。	
	2.		
	3.		
旋轉	4.	兩個旋轉： 至多兩個不同的旋轉，其中一個要是雙足直立轉(至少三圈)。	
	5.		
總評語：			
檢定結果		通過	未通過

- 跳躍動作若評定為 q (Landed on the quarter)或 < (Underrotated) 則視同通過，如評定為 << (Downgraded)則未通過。
- 在動作執行中若有失敗，每個動作僅能有第二次執行的機會。

檢定委員簽名： \_\_\_\_\_

**中華民國滑冰協會花式滑冰各級步法與動作能力檢定評分標準**  
**Moves In The Field and Figure Skating Judging Form**  
**Chinese Taipei Skating Union**

**檢定級數 --- 公開組 Advanced Juvenile 幼兒 A 組(滑冰技巧---步伐檢定)**

選手姓名： \_\_\_\_\_ 註冊編號： \_\_\_\_\_  
 檢定日期： \_\_\_\_\_ 檢定委員： \_\_\_\_\_

動作規定	執行狀況	評語	
<p style="text-align: center;"><b>Forward Chasse, Crossover and Outside Edge</b> 前進沙夏、剪冰與外刃組合步法</p> <p>起始前得自選四步步伐加速，前進沙夏、剪冰步法完，接續外刃動作，然後換另一邊執行，此為一組動作。步法路線為S型，組數依據選手身高，須連續執行 3-4 組左右。每一步推刀長度至少要達選手身高長，兩邊的圓弧大小要一致，過程中皆不可用齒尖推刀。</p>			
<p style="text-align: center;"><b>Forward Outside Three-Turn, Backward Crossovers To Backward Outside Edges</b> 前進外刃轉三、後剪冰與後退外刃</p> <p>起始前得自選四步步伐加速，前進外刃轉三、後剪冰與後退外刃交替步法。組數依據選手身高，左右為一組，須連續執行 3-6 組左右。</p>			
<p style="text-align: center;"><b>Backward Outside and Inside Spirals</b> 交互換腳後退外刃及內刃飛燕</p> <p>起始前得自選四步步伐加速，以外刃飛燕起始，接著做內刃飛燕。左右腳交替為一組，組數依據選手身高，須連續執行2-3 組左右。飛燕的自由足須延伸且伸直，其高度至少須與臀部同高。每一步飛燕滑行距離至少要達選手兩倍身高長。</p>	(外刃)		
	(內刃)		
<p style="text-align: center;"><b>Crossovers, Inside Edge Open Mohawk and One-foot Slaloms</b> 剪冰、內刃開式摩合克組合與單腳蛇行</p> <p>起始前得自選四步步伐加速，在大圓上進行三次前剪冰、前進內刃開放式摩合克，接著執行三次後剪冰，再接續後退內刃開放式摩合克，須連續執行三組，再做出冰場對角線方向的前進兩次雙腳蛇行後面接續四次單腳蛇行動作，再執行兩次雙腳蛇行，後面接續另一腳的四次單腳蛇行到冰場另一端，然後換另一邊進行三次前剪冰、前進內刃開放式摩合克，接著執行三次後剪冰，再接續後退內刃開放式摩合克，須連續執行三組，再做出冰場另一對角線方向的後退兩次雙腳蛇行後面接續四次單腳蛇行動作，再執行兩次雙腳蛇行，後面接續另一腳的四次單腳蛇行到冰場另一端。每一步的滑行距離至少要達選手身高長。</p>	(逆時針+前單腳)		
	(順時針+後單腳)		
<b>檢定結果</b>		<b>通過</b>	<b>未通過</b>

- 在動作執行中若有失敗，每個動作僅能有第二次執行的機會。

檢定委員簽名： \_\_\_\_\_

中華民國滑冰協會花式滑冰各級步法與動作能力檢定評分標準  
 Moves In The Field and Figure Skating Judging Form  
 Chinese Taipei Skating Union

【Forward Chasse, Crossover and Outside Edge 前進沙夏、剪冰與外刃組合步法】

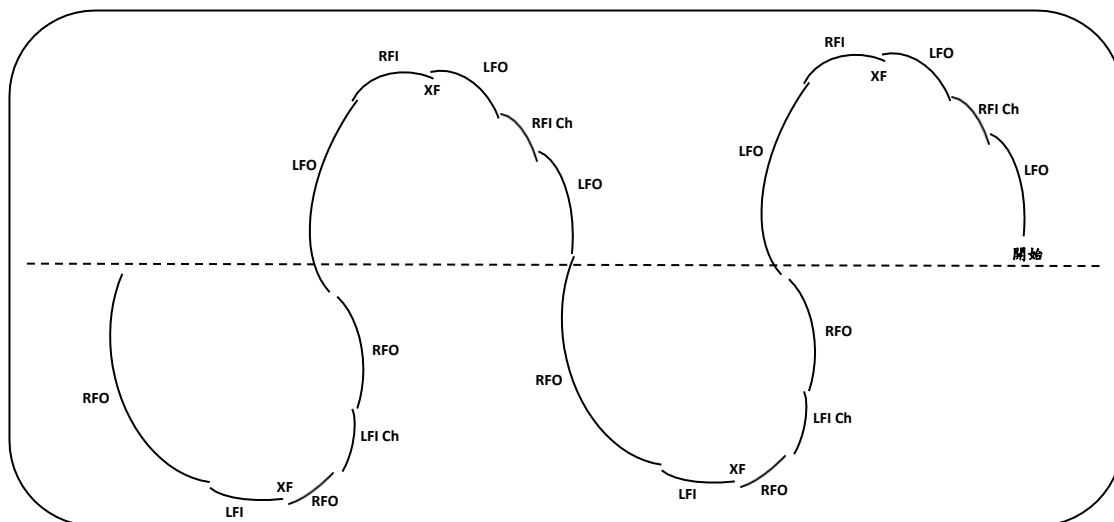

【Forward Outside Three-Turn, Backward Crossovers To Backward Outside Edges】  
 【前進外刃轉三、後剪冰與後退外刃】

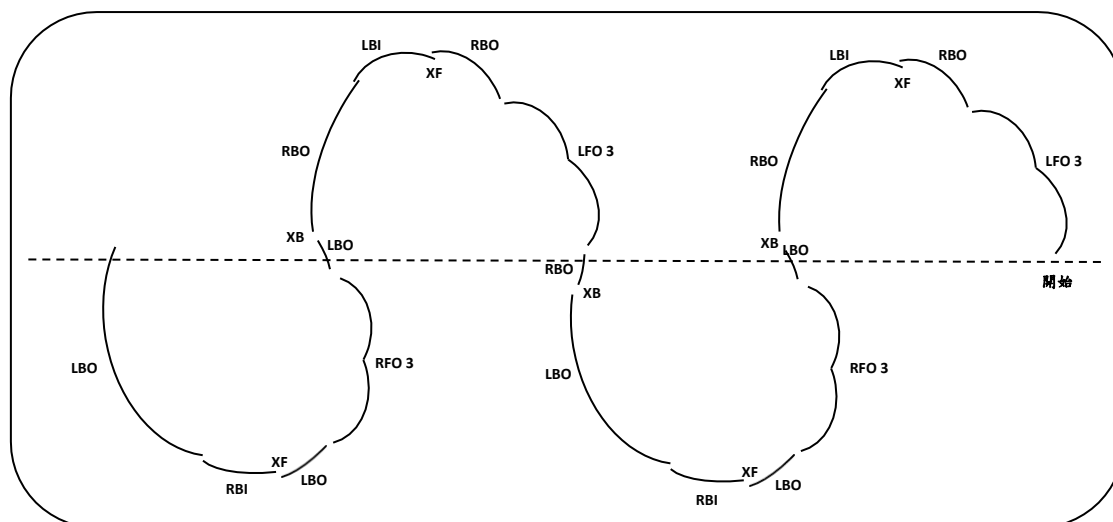

檢定委員簽名：\_\_\_\_\_

中華民國滑冰協會花式滑冰各級步法與動作能力檢定評分標準  
 Moves In The Field and Figure Skating Judging Form  
 Chinese Taipei Skating Union

【Backward Outside and Inside Spirals 交互換腳後退外刃及內刃飛燕】

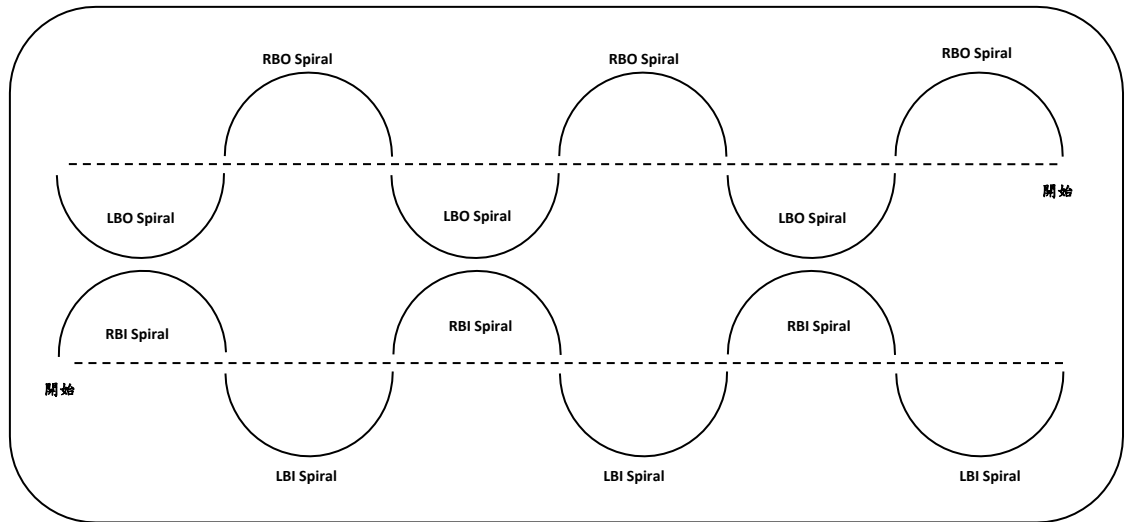

【Crossovers, Inside Edge Open Mohawk and One-foot Slaloms】  
 【剪冰、內刃開式摩合克組合與單腳蛇行】

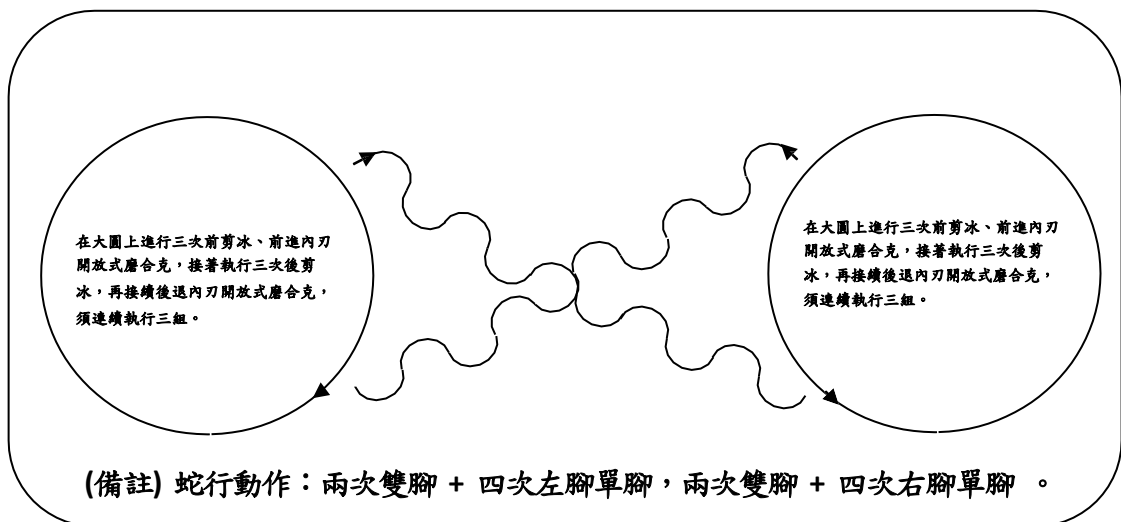

檢定委員簽名：\_\_\_\_\_

**中華民國滑冰協會花式滑冰各級步法與動作能力檢定評分標準**  
**Moves In The Field and Figure Skating Judging Form**  
**Chinese Taipei Skating Union**

檢定級數---公開組 **Advanced Juvenile 幼兒 A 組(技術動作)**

選手姓名： \_\_\_\_\_ 註冊編號： \_\_\_\_\_  
 檢定日期： \_\_\_\_\_ 檢定委員： \_\_\_\_\_

動作規定		動作規範	執行狀況
跳躍	1.	<ul style="list-style-type: none"> <li>• 至多允許兩組聯跳或連續跳</li> <li>• 聯跳只能由兩個一周跳構成</li> </ul>	
	2.		
	3.		
旋轉	4.	兩個旋轉： 至多兩個不同的旋轉，其中一個要是單足 直立轉(至少三圈)。	
	5.		
<b>總評語：</b>          			
檢定結果		通過	未通過

- 跳躍動作若評定為 q (Landed on the quarter)或 < (Underrotated) 則視同通過，如評定為 << (Downgraded)則未通過。
- 在動作執行中若有失敗，每個動作僅能有第二次執行的機會。

檢定委員簽名： \_\_\_\_\_



**中華民國滑冰協會花式滑冰各級步法與動作能力檢定評分標準**  
**Moves In The Field and Figure Skating Judging Form**  
**Chinese Taipei Skating Union**

**檢定級數 --- 公開組 Basic Pre-Novice 兒童 B 組(滑冰技巧---步伐檢定)**

選手姓名： \_\_\_\_\_ 註冊編號： \_\_\_\_\_  
 檢定日期： \_\_\_\_\_ 檢定委員： \_\_\_\_\_

動作規定	執行狀況	評語
<p style="text-align: center;"><b>Forward Double Three-Turns and Forward Toe Tap</b>  <b>前進雙轉三與前進點齒跳組合</b></p> <p>起始前得自選四步步伐加速，一腳前進雙轉三後接續前進點齒跳，並於點齒跳後直接另一腳前進雙轉三，此為一組動作。組數依據選手身高，須連續執行 3-4 組左右。每一圓弧的直徑至少要達選手身高長，以軸心線為基準，兩邊轉三的圓弧大小要一致。</p>	(外刃)	
	(內刃)	
<p style="text-align: center;"><b>Backward Double Three-Turns</b>  <b>後退雙轉三</b></p> <p>起始前得自選四步步伐加速，利用後剪冰起步加速，接著執行後退雙轉三，再完成另一邊後退雙轉三，此為一組動作。組數依據選手身高，須連續執行 3-4 組左右。雙轉三兩邊的圓弧大小要一致，每一圓弧的直徑至少要達選手身高長。</p>	(外刃)	
	(內刃)	
<p style="text-align: center;"><b>Forward Cross Roll / Rocker Step 前進搖滾步</b></p> <p>起始前得自選四步步伐加速，執行前進搖滾步，在過程中接不可使用齒尖推刃，也不可在換腳時有換刃的動作，組數依據選手身高，須連續 3-5 組左右，每一圓弧的直徑要達選手身高長。</p>	(外刃)	
	(內刃)	
<b>檢定結果</b>	<b>通過</b>	<b>未通過</b>

- 在動作執行中若有失敗，每個動作僅能有第二次執行的機會。

檢定委員簽名： \_\_\_\_\_

# 中華民國滑冰協會花式滑冰各級步法與動作能力檢定評分標準

## Moves In The Field and Figure Skating Judging Form

### Chinese Taipei Skating Union

#### 【Forward Double Three-Turns and Forward Toe Tap 前進雙轉三與前進點齒跳組合】

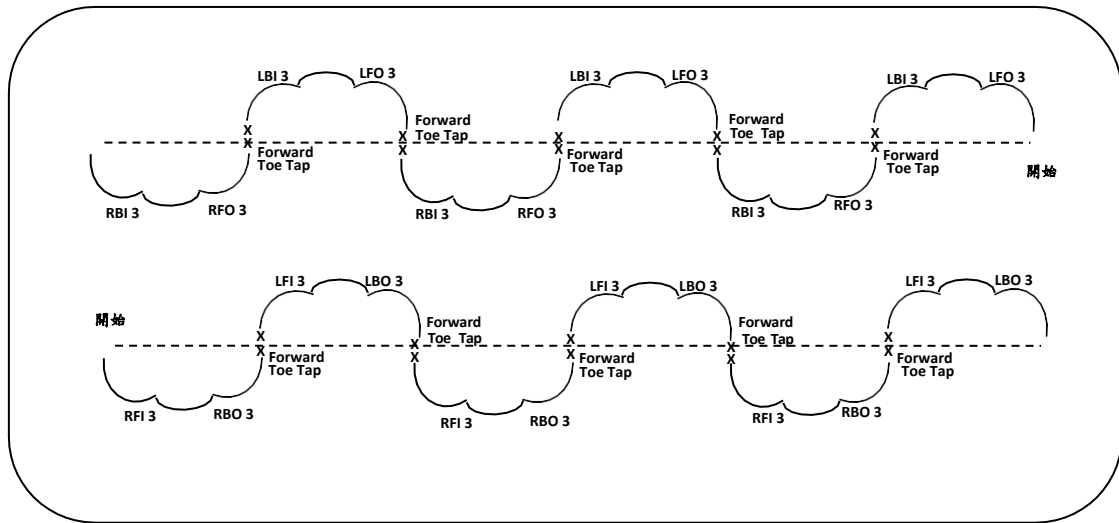

#### 【Backward Double Three-Turns 後退雙轉三】

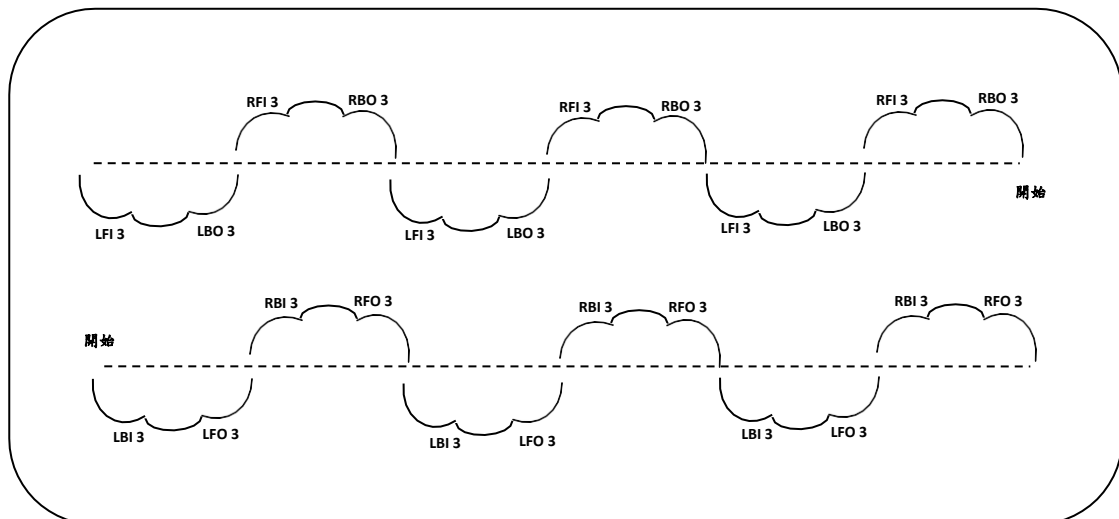

#### 【Forward Cross Roll / Rocker Step 前進搖滾步】

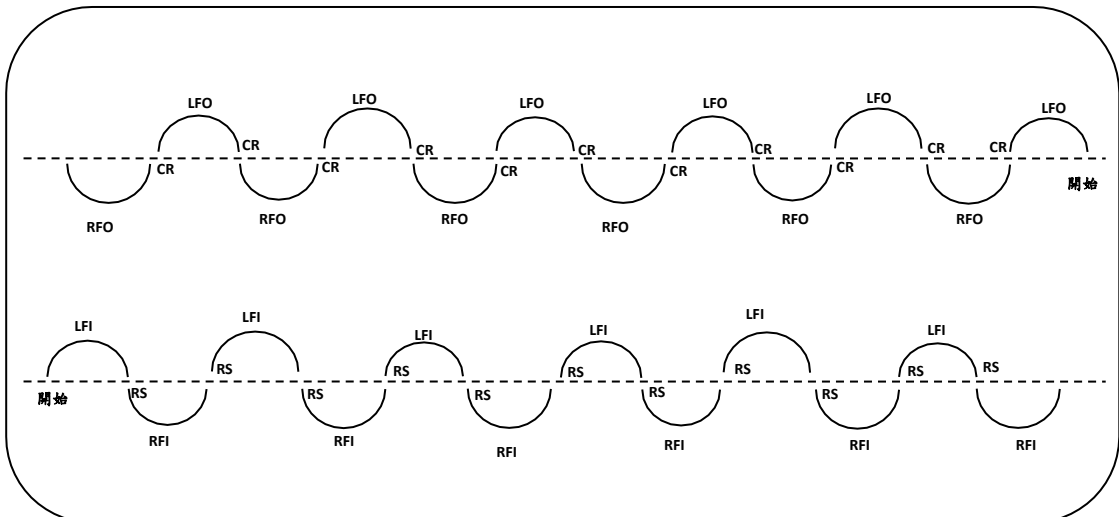

檢定委員簽名：\_\_\_\_\_

**中華民國滑冰協會花式滑冰各級步法與動作能力檢定評分標準**  
**Moves In The Field and Figure Skating Judging Form**  
**Chinese Taipei Skating Union**

檢定級數---公開組 Basic Pre-Novice 兒童 B 組(技術動作)

選手姓名： \_\_\_\_\_ 註冊編號： \_\_\_\_\_  
 檢定日期： \_\_\_\_\_ 檢定委員： \_\_\_\_\_

動作規定		動作規範	執行狀況
跳躍	1.	至多允許一組聯跳或連續跳，聯跳只能由兩單跳構成	
	2.		
	3.		
旋轉	4.	兩個旋轉： 至多兩個不同的旋轉，只允許一個聯合轉 (不換足至少五圈；換足每腳至少三圈)	
	5.		
總評語：			
檢定結果		通過	未通過

- 跳躍動作若評定為 q (Landed on the quarter)或 < (Underrotated) 則視同通過，如評定為 << (Downgraded)則未通過。
- 在動作執行中若有失敗，每個動作僅能有第二次執行的機會。

檢定委員簽名： \_\_\_\_\_

**中華民國滑冰協會花式滑冰各級步法與動作能力檢定評分標準**  
**Moves In The Field and Figure Skating Judging Form**  
**Chinese Taipei Skating Union**

**檢定級數 ---公開組 Advanced Pre-Novice 兒童 A 組(滑冰技巧---步伐檢定)**

選手姓名： \_\_\_\_\_ 註冊編號： \_\_\_\_\_  
 檢定日期： \_\_\_\_\_ 檢定委員： \_\_\_\_\_

動作規定	執行狀況	評語
<p><b>Crossovers and Outside Edge Closed Mohawk</b>  <b>前後剪冰與閉式外刀摩合克組合</b></p> <p>起始前得自選四步步伐加速，在大圓上執行三次前剪冰後，接續前進外刀封閉式摩合克，再接續三次後剪冰，接著執行後退外刀封閉式摩合克，此為一組動作，須連續執行三組。</p>	(逆時針)	
	(順時針)	
<p><b>Three-Turns with Change Edges</b>  <b>轉三與變刃組合</b></p> <p>【前進】起始前得自選四步步伐加速，前進外刀轉三變換刃成後退外刀轉三，接另一腳前進內刀轉三變換刃成後退內刀轉三，此為一組動作。                      【後退】起始前得自選四步步伐加速，後退外刀轉三變換刃成前進外刀轉三，接另一腳後退內刀轉三變換刃成前進內刀轉三，此為一組動作。</p> <p>組數依據選手身高，須連續執行 3-4 組左右。每一圓弧的直徑至少要達選手身高長，以軸心線為基準，變刃前後的兩邊圓弧大小要一致。</p>	(前進)	
	(後退)	
<p><b>Backward Cross Roll / Rocker Step 後退搖滾步</b></p> <p>起始前得自選四步步伐加速，執行後退搖滾步，在換腳的過程中不可有換刃的動作。組數依據選手身高，須連續 3-5 組左右，每一圓弧的直徑要達選手身高長。</p>	(外刀)	
	(內刀)	
<b>檢定結果</b>	<b>通過</b>	<b>未通過</b>

- 在動作執行中若有失敗，每個動作僅能有第二次執行的機會。

檢定委員簽名： \_\_\_\_\_



中華民國滑冰協會花式滑冰各級步法與動作能力檢定評分標準  
 Moves In The Field and Figure Skating Judging Form  
 Chinese Taipei Skating Union

【Three-Turns with Change Edges 轉三與變刃組合 --- 後退】

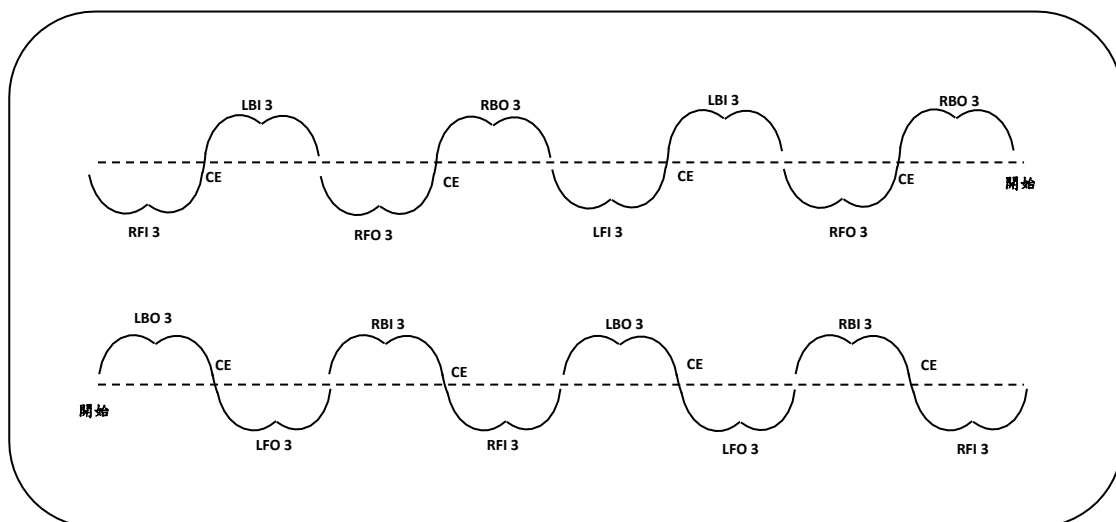

【Backward Cross Roll / Rocker Step 後退搖滾步】

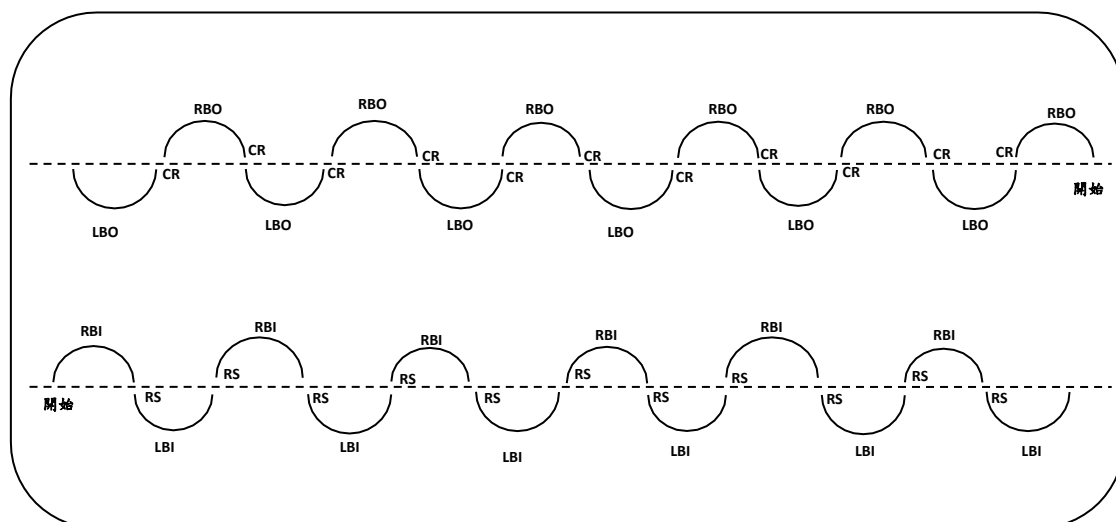

檢定委員簽名：\_\_\_\_\_

**中華民國滑冰協會花式滑冰各級步法與動作能力檢定評分標準**  
**Moves In The Field and Figure Skating Judging Form**  
**Chinese Taipei Skating Union**

**檢定級數---公開組 Advanced Pre-Novice 兒童 A 組(技術動作)**

選手姓名： \_\_\_\_\_ 註冊編號： \_\_\_\_\_  
 檢定日期： \_\_\_\_\_ 檢定委員： \_\_\_\_\_

動作規定		動作規範	執行狀況
跳躍	1.	<ul style="list-style-type: none"> <li>• 至多允許兩組聯跳或連續跳，聯跳只能由兩單跳構成</li> </ul>	
	2.		
	3.		
	4.		
旋轉	5.	<ul style="list-style-type: none"> <li>• 兩個旋轉： 至多兩個不同的旋轉，只允許一個聯合轉(不換足至少五圈；換足每腳至少三圈)</li> </ul>	
	6.		
<b>總評語：</b>          			
檢定結果		通過	未通過

- 跳躍動作若評定為 q (Landed on the quarter)或 < (Underrotated) 則視同通過，如評定為 << (Downgraded)則未通過。
- 在動作執行中若有失敗，每個動作僅能有第二次執行的機會。

檢定委員簽名： \_\_\_\_\_

**中華民國滑冰協會花式滑冰各級步法與動作能力檢定評分標準**  
**Moves In The Field and Figure Skating Judging Form**  
**Chinese Taipei Skating Union**

**檢定級數 ---公開組 Basic Novice 少年 B 組低齡組(滑冰技巧---步伐檢定)**

選手姓名： \_\_\_\_\_ 註冊編號： \_\_\_\_\_

檢定日期： \_\_\_\_\_ 檢定委員： \_\_\_\_\_

動作規定	執行狀況	評語	
<p style="text-align: center;"><b>FO-BI Bracket</b> <b>前進外刃括弧與後退內刃括弧組合</b></p> <p>起始前得自選四步步伐加速，一腳前進外刃括弧之後，接續到另一個圓弧執行另一腳後退內刃括弧，此動作為一組。組數依據選手身高，須連續執行 3-4 組左右。每一圓弧的直徑至少要達選手身高長，以軸心線為基準，過程中皆不可用齒尖推刃。</p>	<p>(左前外起)</p> <p>(右前外起)</p>		
<p style="text-align: center;"><b>Forward Twizzles 前進捻轉步</b></p> <p>【前進外刃捻轉步】起始前得自選四步步伐加速，兩次前進外刃搖滾步，第三次前進外刃搖滾步完，直接前進外刃捻轉步 2 圈半，以後退內刃滑出，再接續另一邊。            【前進內刃捻轉步】起始前得自選四步步伐加速，兩次前進內刃搖滾步，第三次前進內刃搖滾步完，直接前進內刃捻轉步 2 圈半，以後退外刃滑出，再接續另一邊。</p> <p>組數依據選手身高，兩種捻轉步須連續執行 2-3 組左右。每一圓弧的直徑至少要達選手身高長，以軸心線為基準，過程中皆不可用齒尖推刃。</p>	<p>(外刃)</p> <p>(內刃)</p>		
<p style="text-align: center;"><b>Forward &amp; Backward Rockers</b> <b>前進及後退內勾</b></p> <p>起始前得自選四步步伐加速，前進內勾完，接續兩步搖滾步，接著做後退內勾，並換腳進行另一邊，此為一組動作。組數依據選手身高，須連續執行 2-3 組左右。兩邊的圓弧大小要一致，每一圓弧的直徑至少要達選手身高長。</p>	<p>(外刃)</p> <p>(內刃)</p>		
<p style="text-align: center;"><b>Closed FO-BI Choctaw</b> <b>閉式前外-後內查克特</b></p> <p>起始前得自選四步步伐加速，一腳前進外刃起步的封閉式查克特，並以另一腳的後退內刃滑出，此動作為一組，組數依據選手身高，須連續執行 3-4 組左右。每一圓弧的直徑至少要達選手身高長，以軸心線為基準，封閉式查克特前後刃的圓弧大小要一致，過程中皆不可用齒尖推刃。</p>	<p>(左前外起)</p> <p>(右前外起)</p>		
<b>檢定結果</b>	<b>通過</b>		<b>未通過</b>

- 在動作執行中若有失敗，每個動作僅能有第二次執行的機會。

檢定委員簽名： \_\_\_\_\_



# 中華民國滑冰協會花式滑冰各級步法與動作能力檢定評分標準

## Moves In The Field and Figure Skating Judging Form

### Chinese Taipei Skating Union

#### 【FO-BI Bracket 前進外刃括弧與後退內刃括弧組合】

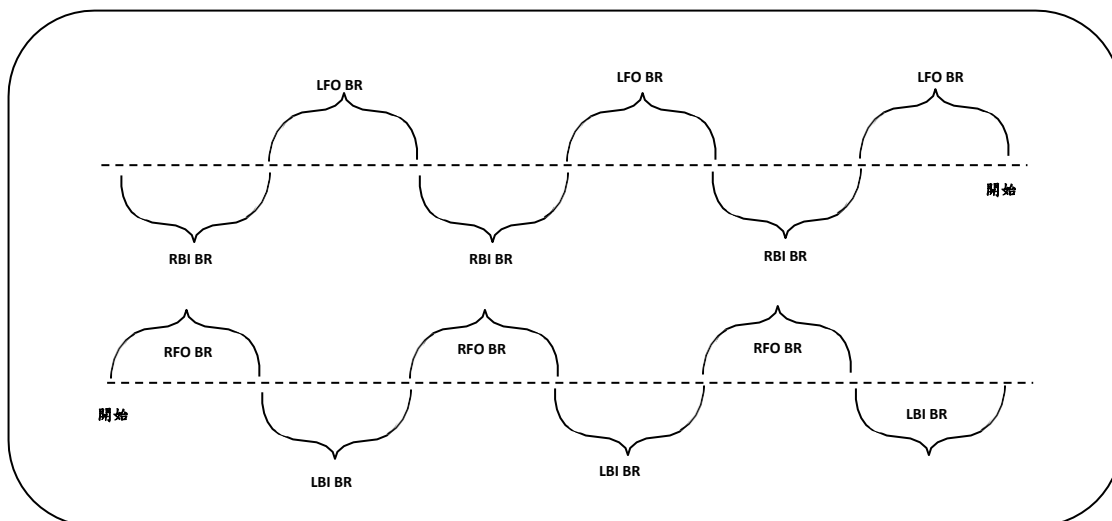

#### 【Forward Twizzles 前進捻轉步】

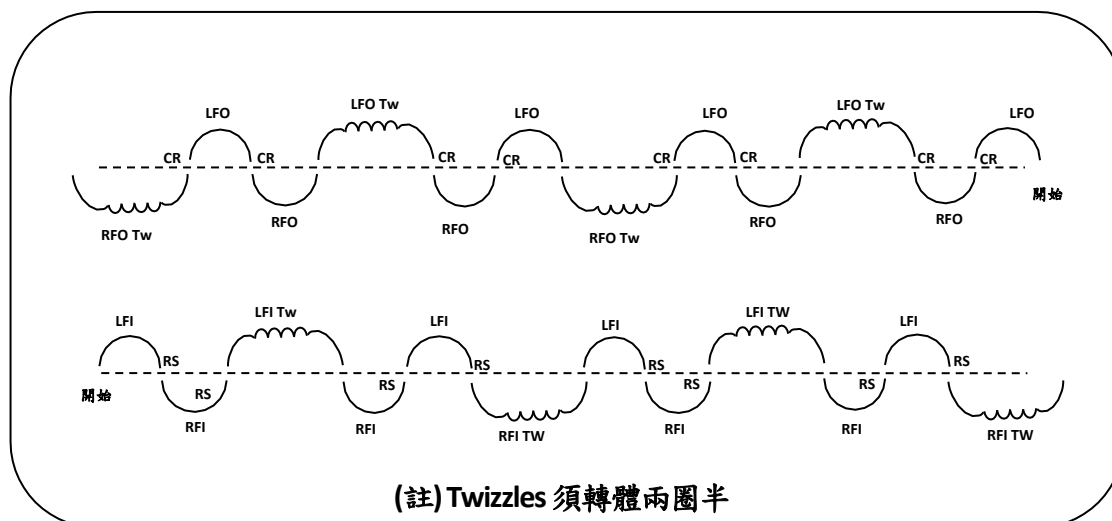

檢定委員簽名：\_\_\_\_\_

中華民國滑冰協會花式滑冰各級步法與動作能力檢定評分標準  
 Moves In The Field and Figure Skating Judging Form  
 Chinese Taipei Skating Union

【Forward & Backward Rockers 前進及後退內勾】

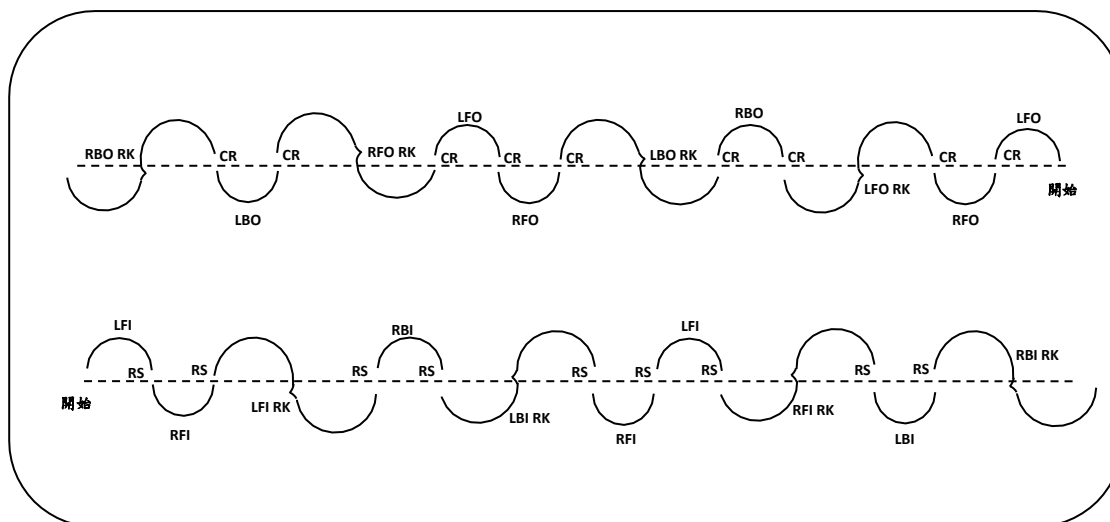

【Closed FO-BI Choctaw 閉式前外-後內查克特】

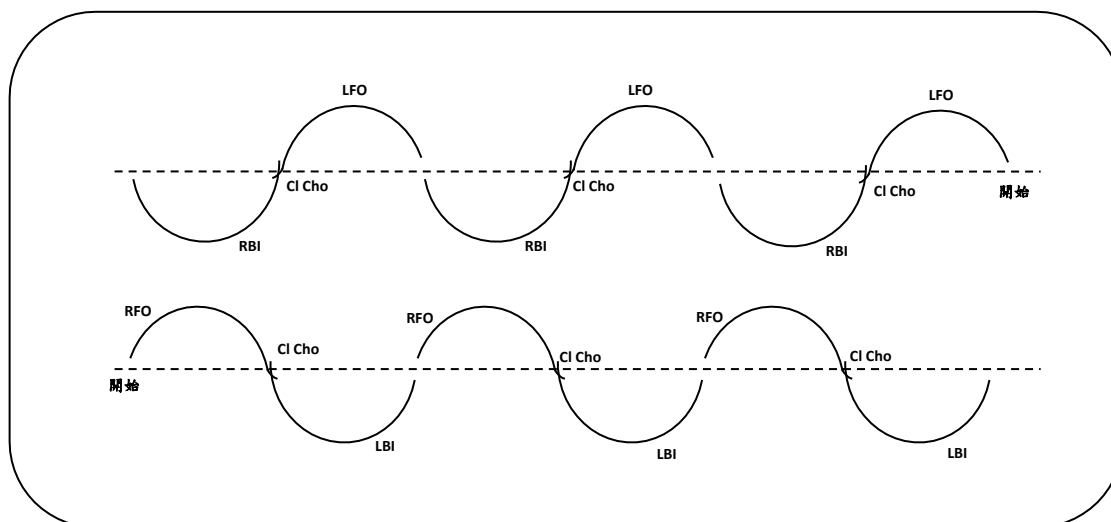

檢定委員簽名：\_\_\_\_\_

**中華民國滑冰協會花式滑冰各級步法與動作能力檢定評分標準**  
**Moves In The Field and Figure Skating Judging Form**  
**Chinese Taipei Skating Union**

**檢定級數---公開組 Basic Novice 少年 B 組低齡組(技術動作)**

選手姓名： \_\_\_\_\_ 註冊編號： \_\_\_\_\_  
 檢定日期： \_\_\_\_\_ 檢定委員： \_\_\_\_\_

動作規定		動作規範	執行狀況
跳躍	1.	<ul style="list-style-type: none"> <li>• 至少一個 Axel 類型的跳躍</li> <li>• 至多允許兩組聯跳或連續跳，聯跳只能由兩單跳構成</li> <li>• 任何種類的一周和兩周跳躍(包括兩周半)總計不能被完成超過兩次</li> </ul>	
	2.		
	3.		
	4.		
旋轉	5.	<ul style="list-style-type: none"> <li>• 一個聯合轉(換足至少八圈，不換足至少六圈)</li> <li>• 一個不換姿勢的旋轉(換足最少八圈，不換足最少六圈)</li> <li>• 此兩種都允許跳進方式</li> </ul>	
	6.		
<b>總評語：</b>          			
檢定結果		通過	未通過

- 跳躍動作若評定為 q (Landed on the quarter) 或 < (Underrotated) 則視同通過，如評定為 << (Downgraded) 則未通過。
- 在動作執行中若有失敗，每個動作僅能有第二次執行的機會。

檢定委員簽名： \_\_\_\_\_

**中華民國滑冰協會花式滑冰各級步法與動作能力檢定評分標準**  
**Moves In The Field and Figure Skating Judging Form**  
**Chinese Taipei Skating Union**

檢定級數---公開組 Intermediate Novice 少年 B 組大齡組(滑冰技巧---步伐檢定)

選手姓名： \_\_\_\_\_ 註冊編號： \_\_\_\_\_  
 檢定日期： \_\_\_\_\_ 檢定委員： \_\_\_\_\_

動作規定	執行狀況	評語
<p style="text-align: center;"><b>FI-BO Bracket</b></p> <p style="text-align: center;"><b>前進內刃括弧與後退外刃括弧組合</b></p> <p>起始前得自選四步步伐加速，一腳前進內刃括弧之後，接續到另一個圓弧執行另一腳後退外刃括弧，此動作為一組。組數依據選手身高，須連續執行 3-4 組左右。每一圓弧的直徑至少要達選手身高長，以軸心線為基準，過程中皆不可用齒尖推刀。</p>	<p>(右前內起)</p> <hr/> <p>(左前內起)</p>	
<p style="text-align: center;"><b>Backward Twizzles 後退捻轉步</b></p> <p>【後退外刃捻轉步】起始前得自選四步步伐加速，兩次後退外刃搖滾步，第三次後退外刃搖滾步完，直接後退外刃捻轉步 2 圈，以後退外刃滑出，再接續另一邊。</p> <p>【後退內刃捻轉步】起始前得自選四步步伐加速，兩次後退內刃搖滾步，第三次後退內刃搖滾步完，直接後退內刃捻轉步 2 圈，以後退內刃滑出，再接續另一邊。</p> <p>組數依據選手身高，兩種捻轉步須連續執行 2-3 組左右。每一圓弧的直徑至少要達選手身高長，以軸心線為基準，搖滾步與捻轉步圓弧大小要一致。</p>	<p>(外刃)</p> <hr/> <p>(內刃)</p>	
<p style="text-align: center;"><b>Forward &amp; Backward Counters</b></p> <p style="text-align: center;"><b>前進及後退外勾</b></p> <p>起始前得自選四步步伐加速，前進外勾完，接續兩步搖滾步，接著做後退外勾，並換腳進行另一邊，此為一組動作。組數依據選手身高，須連續執行 2-3 組左右。兩邊的圓弧大小要一致，每一圓弧的直徑至少要達選手身高長。</p>	<p>(外刃)</p> <hr/> <p>(內刃)</p>	
<p style="text-align: center;"><b>Closed BO-FI Choctaw</b></p> <p style="text-align: center;"><b>閉式後外-前內查克特</b></p> <p>起始前得自選四步步伐加速，開放式摩合克起步，換腳後退外刃的封閉式查克特，並以另一腳的前進內刃滑出，再換腳前進內刃，接著換邊執行，此動作為一組，組數依據選手身高，須連續執行 3-4 組左右。每一圓弧直徑至少要達選手身高長，以軸心線為基準，封閉式查克特刃的圓弧大小要一致，過程中皆不可用齒尖推刀。</p>		
<b>檢定結果</b>	<b>通過</b>	

- 在動作執行中若有失敗，每個動作僅能有第二次執行的機會。

檢定委員簽名： \_\_\_\_\_

中華民國滑冰協會花式滑冰各級步法與動作能力檢定評分標準  
 Moves In The Field and Figure Skating Judging Form  
 Chinese Taipei Skating Union

【FI-BO Bracket 前進內刃括弧與後退外刃括弧組合】

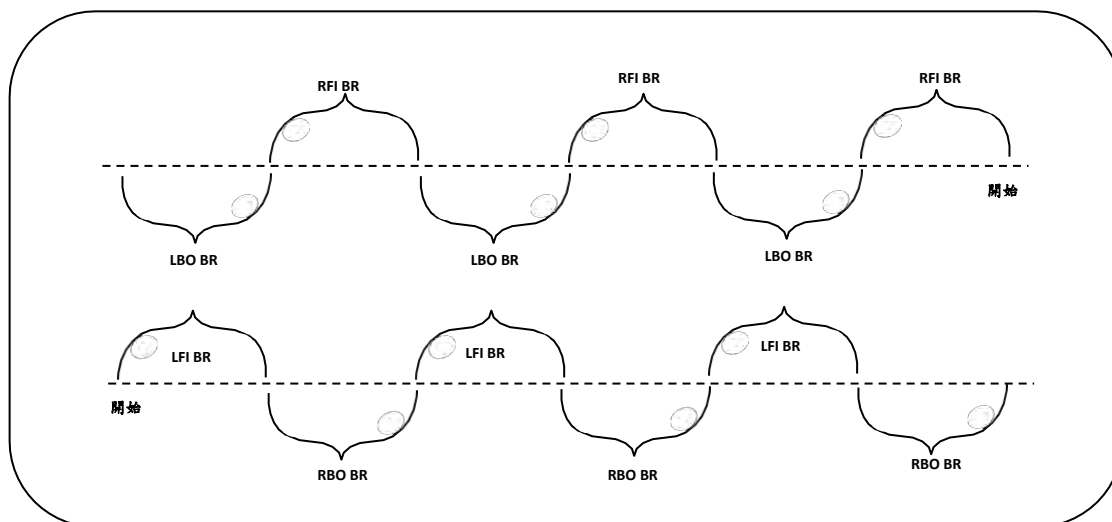

【Backward Twizzles 後退捻轉步】

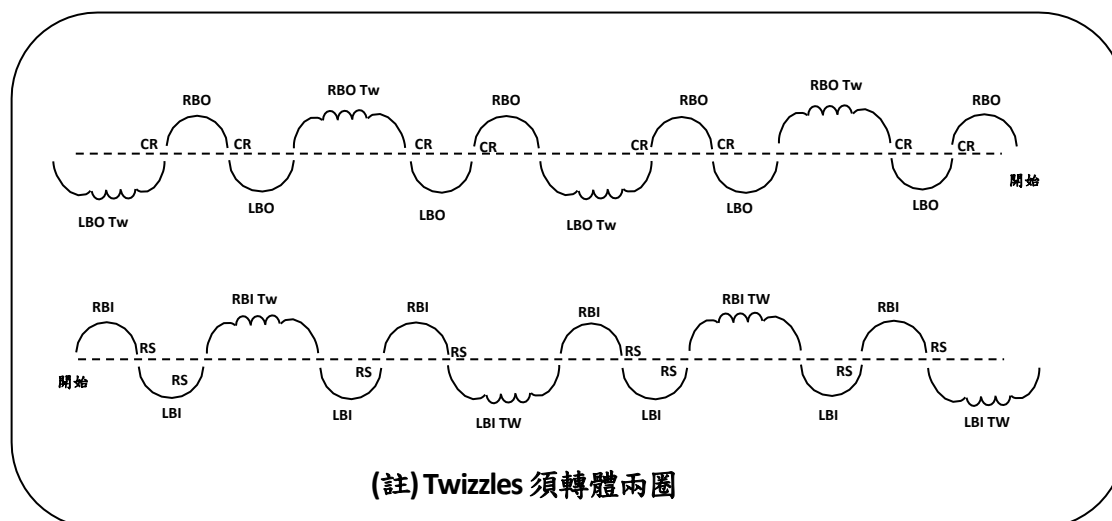

(註) Twizzles 須轉體兩圈

檢定委員簽名：\_\_\_\_\_

中華民國滑冰協會花式滑冰各級步法與動作能力檢定評分標準  
 Moves In The Field and Figure Skating Judging Form  
 Chinese Taipei Skating Union

【Forward & Backward Counters 前進及後退外勾】

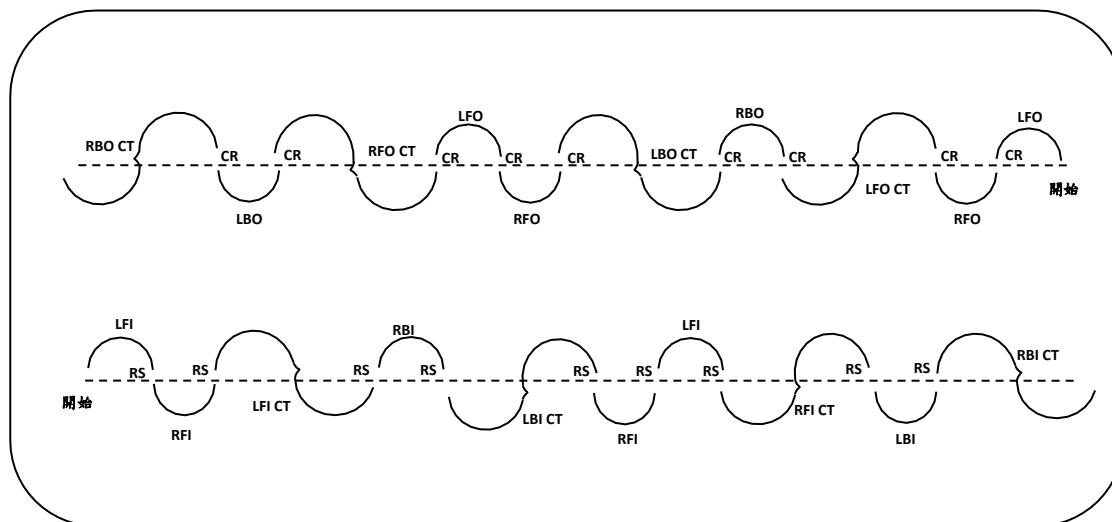

【Closed BO-FI Choctaw 閉式後外 - 前內查克特】

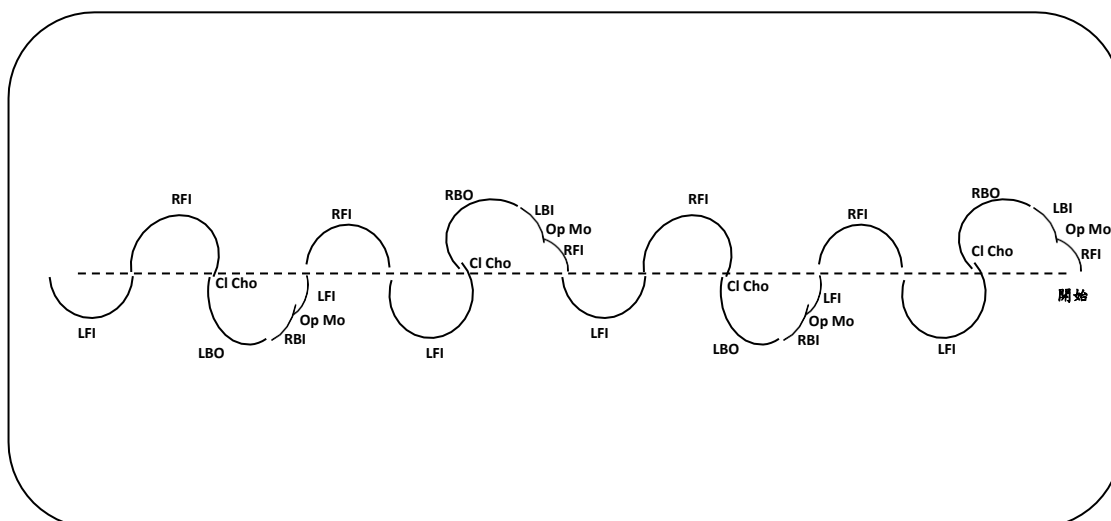

檢定委員簽名：\_\_\_\_\_

**中華民國滑冰協會花式滑冰各級步法與動作能力檢定評分標準**  
**Moves In The Field and Figure Skating Judging Form**  
**Chinese Taipei Skating Union**

**檢定級數---公開組 Intermediate Novice 少年 B 組大齡組(技術動作)**

選手姓名： \_\_\_\_\_ 註冊編號： \_\_\_\_\_  
 檢定日期： \_\_\_\_\_ 檢定委員： \_\_\_\_\_

動作規定		動作規範	執行狀況
跳躍	1.	<ul style="list-style-type: none"> <li>• 至少一個 Axel 類型的跳躍</li> <li>• 至多允許兩組聯跳或連續跳，聯跳只能由兩單跳構成</li> <li>• 任何種類的一周和兩周跳躍(包括兩周半)總計不能被完成超過兩次</li> </ul>	
	2.		
	3.		
	4.		
	5.		
旋轉	6.	<ul style="list-style-type: none"> <li>• 一個聯合轉(換足至少八圈，不換足至少六圈)</li> <li>• 一個不換姿勢的旋轉(換足最少八圈，不換足最少六圈)</li> <li>• 此兩種都允許跳進方式</li> </ul>	
	7.		
<b>總評語：</b>          			
<b>檢定結果</b>		<b>通過</b>	<b>未通過</b>

- 跳躍動作若評定為 q (Landed on the quarter) 或 < (Underrotated) 則視同通過，如評定為 << (Downgraded) 則未通過。
- 在動作執行中若有失敗，每個動作僅能有第二次執行的機會。

檢定委員簽名： \_\_\_\_\_

**中華民國滑冰協會花式滑冰各級步法與動作能力檢定評分標準**  
**Moves In The Field and Figure Skating Judging Form**  
**Chinese Taipei Skating Union**

**檢定級數---公開組 Advanced Novice 少年 A 組(滑冰技巧---步伐檢定)**

選手姓名： \_\_\_\_\_ 註冊編號： \_\_\_\_\_  
 檢定日期： \_\_\_\_\_ 檢定委員： \_\_\_\_\_

動作規定	執行狀況	評語
<p style="text-align: center;"><b>Forward Outside / Backward Inside Loop</b> <b>前外路普與後內路普</b></p> <p>起始前得自選四步步伐加速，前進外刃路普與換腳前進外刃路普交替完成，左右為一組，須完成 3 組。                      起始前得自選四步步伐加速，後退內刃路普與換腳後退內刃路普交替完成，左右為一組，須完成 3 組。                      路普進刀前與出刀後的軌跡要一致，自由足不可觸冰。</p>	<p>(前外)</p> <hr/> <p>(後內)</p>	
<p style="text-align: center;"><b>Forward Inside Rocker – Counter</b> <b>前進內刃內勾-外勾組合</b></p> <p>起始前得自選四步步伐加速，以前進內刃起步，進行內勾再直接執行後退內刃外勾，並換腳接續另一邊的內勾與外勾組合，此動作為一組。組數依據選手身高，須連續執行 3-5 組左右。兩邊的圓弧大小要一致，每一圓弧的直徑至少要達選手身高長。</p>		
<p style="text-align: center;"><b>Change Edges and Choctaw</b> <b>變刃與查克特組合</b></p> <p>起始前得自選四步步伐加速，進行沙夏並直接接續變換刃兩次，再連接前進內刃開放式查克特，以後退外刃滑出，緊接著執行後退外刃封閉式查克特，以前進內刃滑出，並換腳進行另一邊，此為一組動作。組數依據選手身高，須連續執行1-2 組左右。兩邊的圓弧大小要一致，每一圓弧的直徑至少要達選手身高長。</p>		
<p style="text-align: center;"><b>Forward Spiral with Change of Edge</b> <b>兩種前進變刃飛燕</b></p> <p>以抽籤決定須執行的種類：                      (01)左前外→左前內 (02)右前外→右前內                      (03)左前內→左前外 (04)右前內→右前外</p> <p>起始前得自選四步步伐加速，每種刃的飛燕動作，其滑行長度至少要達選手的三倍身高長，於換刃時自由足不可低於臀部。至始至終兩腳都要延伸與伸直。加速的方式選手可自選。</p>	<p>( )</p> <hr/> <p>( )</p>	
<b>檢定結果</b>	<b>通過</b>	

- 在動作執行中若有失敗，每個動作僅能有第二次執行的機會。

檢定委員簽名： \_\_\_\_\_



中華民國滑冰協會花式滑冰各級步法與動作能力檢定評分標準  
 Moves In The Field and Figure Skating Judging Form  
 Chinese Taipei Skating Union

【Forward Outside / Backward Inside Loop 前外路普與後內路普】

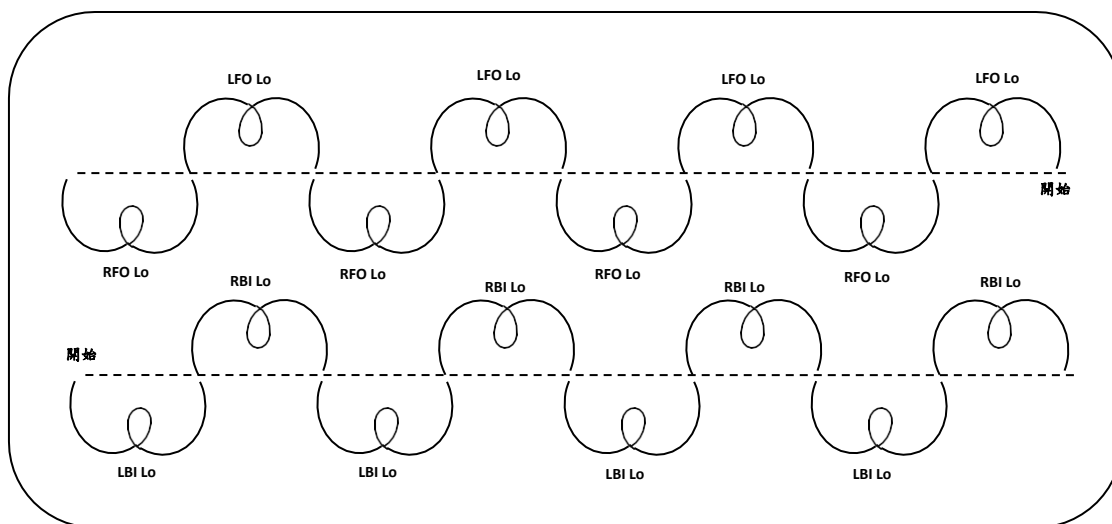

【Forward Inside Rocker – Counter 前進內刃內勾-外勾組合】

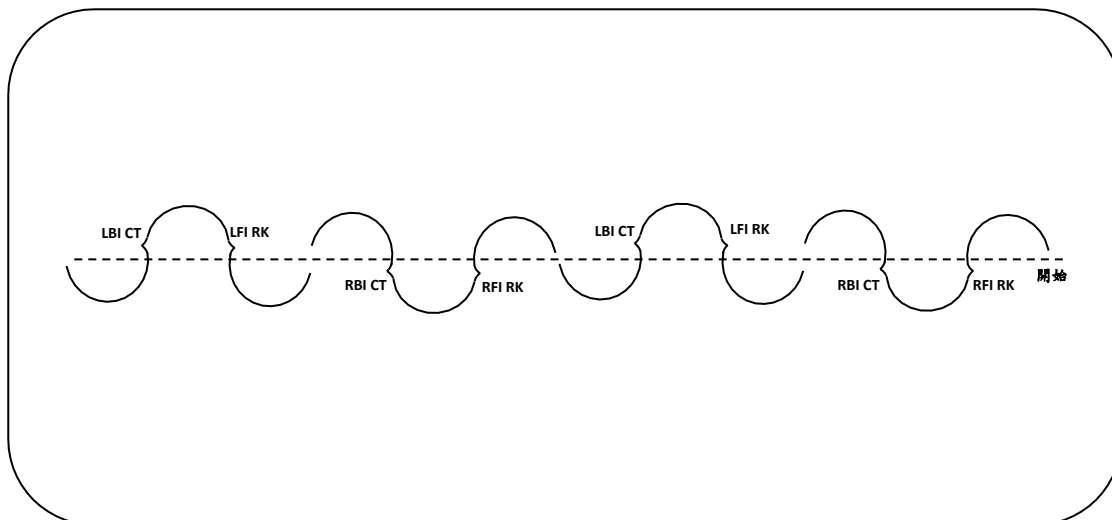

檢定委員簽名：\_\_\_\_\_

中華民國滑冰協會花式滑冰各級步法與動作能力檢定評分標準  
 Moves In The Field and Figure Skating Judging Form  
 Chinese Taipei Skating Union

【Change Edges and Choctaw 變刃與查克特組合】

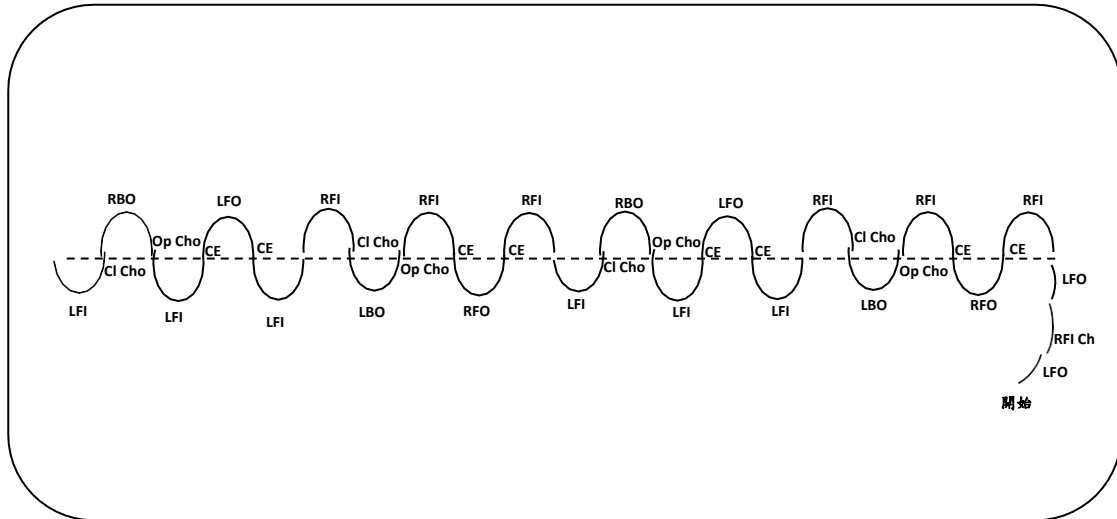

【Forward Spiral with Change of Edge 前進變刃飛燕】

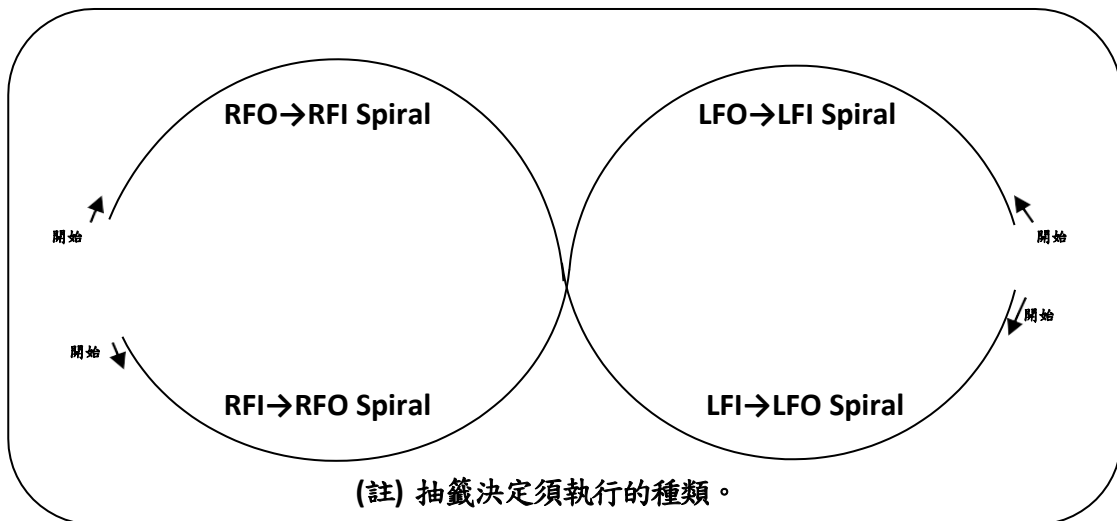

檢定委員簽名：\_\_\_\_\_

**中華民國滑冰協會花式滑冰各級步法與動作能力檢定評分標準**  
**Moves In The Field and Figure Skating Judging Form**  
**Chinese Taipei Skating Union**

檢定級數---公開組 **Advanced Novice** 少年 A 組 男子組(技術動作)

選手姓名： \_\_\_\_\_ 註冊編號： \_\_\_\_\_  
 檢定日期： \_\_\_\_\_ 檢定委員： \_\_\_\_\_

動作規定		動作規範	執行狀況
跳躍	1.	1) 1A 或 2A 2) 一個兩周或三周跳 (不能重複 1) 3) 聯跳：三周跳+兩周跳或兩個兩周跳 (不能重複 1 和 2)	
	2.		
	3.		
旋轉	4.	1) 換足燕式轉、換足蹲轉或換足直立轉 (每足至少五周圈)，不允許跳進方式 起步 2) 聯合旋轉：一次換足並允許跳進方式 起步 (每足至少五圈)	
	5.		
<b>總評語：</b>          			
<b>檢定結果</b>		<b>通過</b>	<b>未通過</b>

- 跳躍動作若評定為 q (Landed on the quarter)或 < (Underrotated) 則視同通過，如評定為 << (Downgraded)則未通過。
- 在動作執行中若有失敗，每個動作僅能有第二次執行的機會。

檢定委員簽名： \_\_\_\_\_

**中華民國滑冰協會花式滑冰各級步法與動作能力檢定評分標準**  
**Moves In The Field and Figure Skating Judging Form**  
**Chinese Taipei Skating Union**

**檢定級數---公開組 Advanced Novice 少年 A 組 女子組(技術動作)**

選手姓名： \_\_\_\_\_ 註冊編號： \_\_\_\_\_  
 檢定日期： \_\_\_\_\_ 檢定委員： \_\_\_\_\_

動作規定		動作規範	執行狀況
跳躍	1.	1) 1A 或 2A 2) 一個兩周或三周跳（不能重複 1） 3) 聯跳：三周跳+兩周跳或兩個兩周跳 （不能重複 1 和 2）	
	2.		
	3.		
旋轉	4.	1) 後仰弓身轉/側方弓身轉或一種不換足基本姿勢之旋轉（至少六圈） 2) 聯合旋轉：一次換足並允許跳進方式起步（每足至少五圈）	
	5.		
<b>總評語：</b>          			
檢定結果		通過	未通過

- 跳躍動作若評定為 q (Landed on the quarter)或 < (Underrotated) 則視同通過，如評定為 << (Downgraded)則未通過。
- 在動作執行中若有失敗，每個動作僅能有第二次執行的機會。

檢定委員簽名： \_\_\_\_\_

**中華民國滑冰協會花式滑冰各級步法與動作能力檢定評分標準**  
**Moves In The Field and Figure Skating Judging Form**  
**Chinese Taipei Skating Union**

**檢定級數---公開組 Junior 青年組(滑冰技巧---步伐檢定)**

選手姓名： \_\_\_\_\_ 註冊編號： \_\_\_\_\_  
 檢定日期： \_\_\_\_\_ 檢定委員： \_\_\_\_\_

動作規定	執行狀況	評語
<p style="text-align: center;"><b>Backward Outside /Forward Inside Loop</b> 後外路普與前內路普</p> <p>起始前得自選四步步伐加速，後退外刃路普與換腳後退外刃路普交替完成，左右為一組，組數依據選手身高，需連續執行3-5組左右。</p> <p>起始前得自選四步步伐加速，前進內刃路普與換腳前進內刃路普交替完成，左右為一組，組數依據選手身高，需連續執行3-5組左右。</p> <p>路普進刀前與出刀後的軌跡要一致，自由足不可觸冰。</p>	<p>(前外)</p> <hr/> <p>(後內)</p>	
<p style="text-align: center;"><b>Forward Outside Rocker – Counter</b> 前進外刃內勾-外勾組合</p> <p>起始前得自選四步步伐加速，以前進外刃起步進行內勾，再直接執行後退外刃外勾，並換腳接續另一邊的內勾與外勾組合，此動作為一組。組數依據選手身高，須連續執行3-5組左右。兩邊的圓弧大小要一致，每一圓弧的直徑至少要達選手身高長。</p>		
<p style="text-align: center;"><b>Closed FI-BO Choctaw and Bracket</b> 閉式前內-後外查克特與括弧組合</p> <p>起始前得自選四步步伐加速，一腳前進內刃起步的封閉式查克特，並以另一腳的後退外刃滑出，再直接接續後退外刃括弧，此動作為一組，組數依據選手身高，須連續執行3-4組左右。每一圓弧的直徑至少要達選手身高長，以軸心線為基準，封閉式查克特前後刃的圓弧大小要一致，過程中皆不可用齒尖推刀。</p>	<p>(右前內起)</p> <hr/> <p>(左前內起)</p>	
<p style="text-align: center;"><b>Step Sequence 全場系列步法</b></p> <p>起始前得自選四步步伐加速，詳細步法圖形如後頁，此步法結合ISU現今規則，將五種不同的難度轉搭配上不同邊轉體以及不同的身體姿勢動作組合而成的一套步法。</p>		
<b>檢定結果</b>	<b>通過</b>	<b>未通過</b>

- 在動作執行中若有失敗，每個動作僅能有第二次執行的機會。

檢定委員簽名： \_\_\_\_\_

中華民國滑冰協會花式滑冰各級步法與動作能力檢定評分標準  
 Moves In The Field and Figure Skating Judging Form  
 Chinese Taipei Skating Union

【Backward Outside /Forward Inside Loop 後外路普與前內路普】

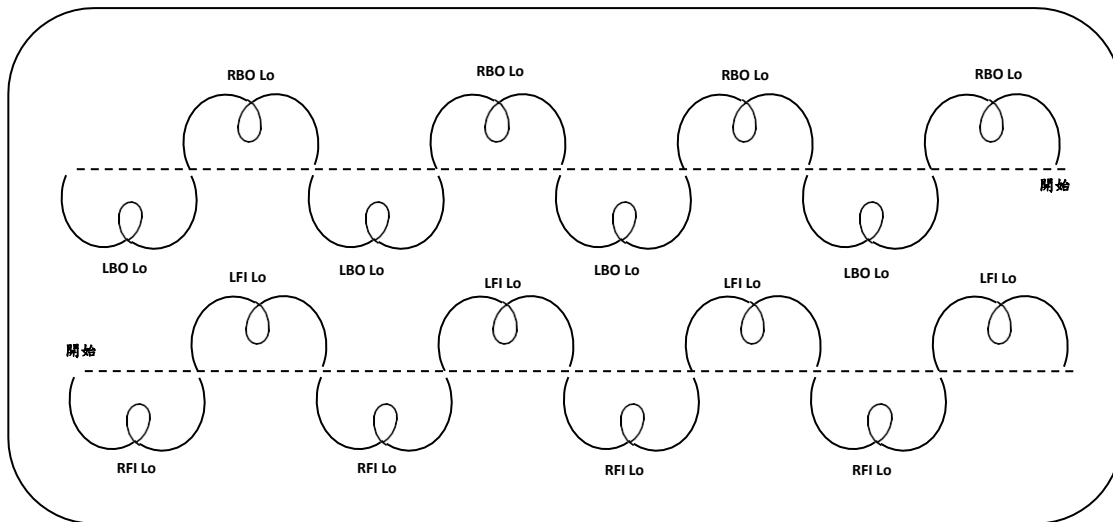

【Forward Outside Rocker – Counter 前進外刃內勾-外勾組合】

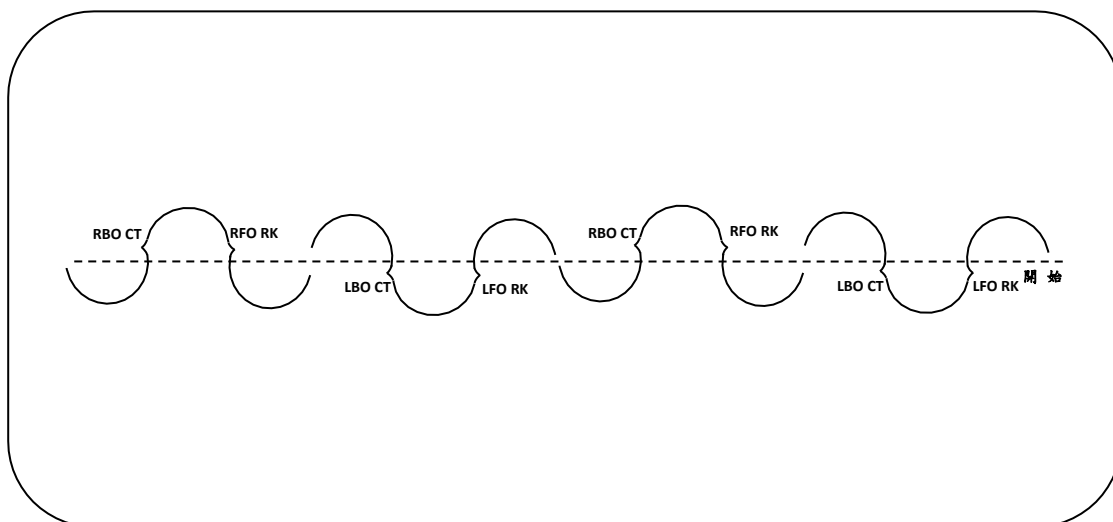

【Closed FI-BO Choctaw and Bracket 閉式前內-後外查克特與括弧組合】

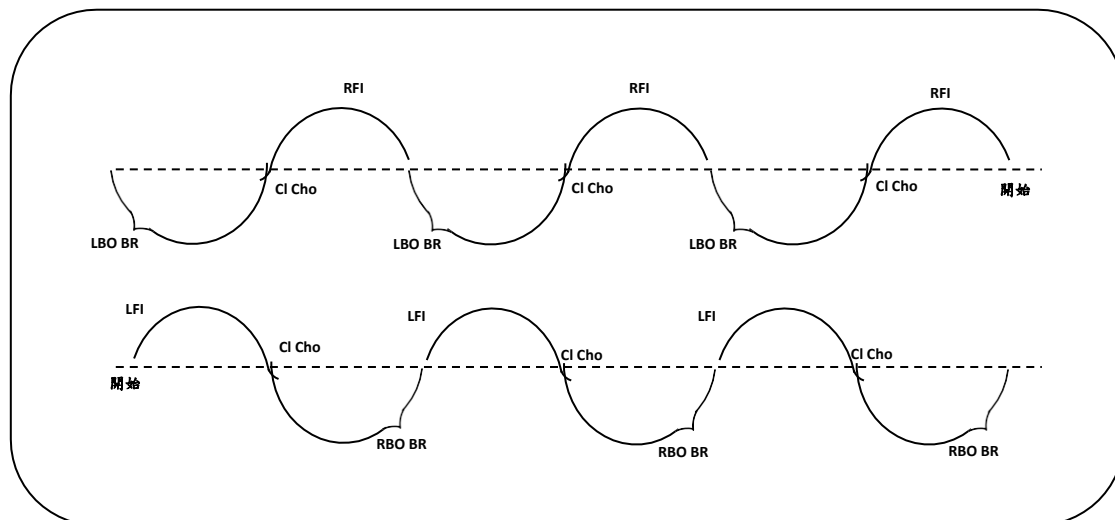

檢定委員簽名：\_\_\_\_\_

中華民國滑冰協會花式滑冰各級步法與動作能力檢定評分標準  
 Moves In The Field and Figure Skating Judging Form  
 Chinese Taipei Skating Union

【Step Sequence 全場系列步法】

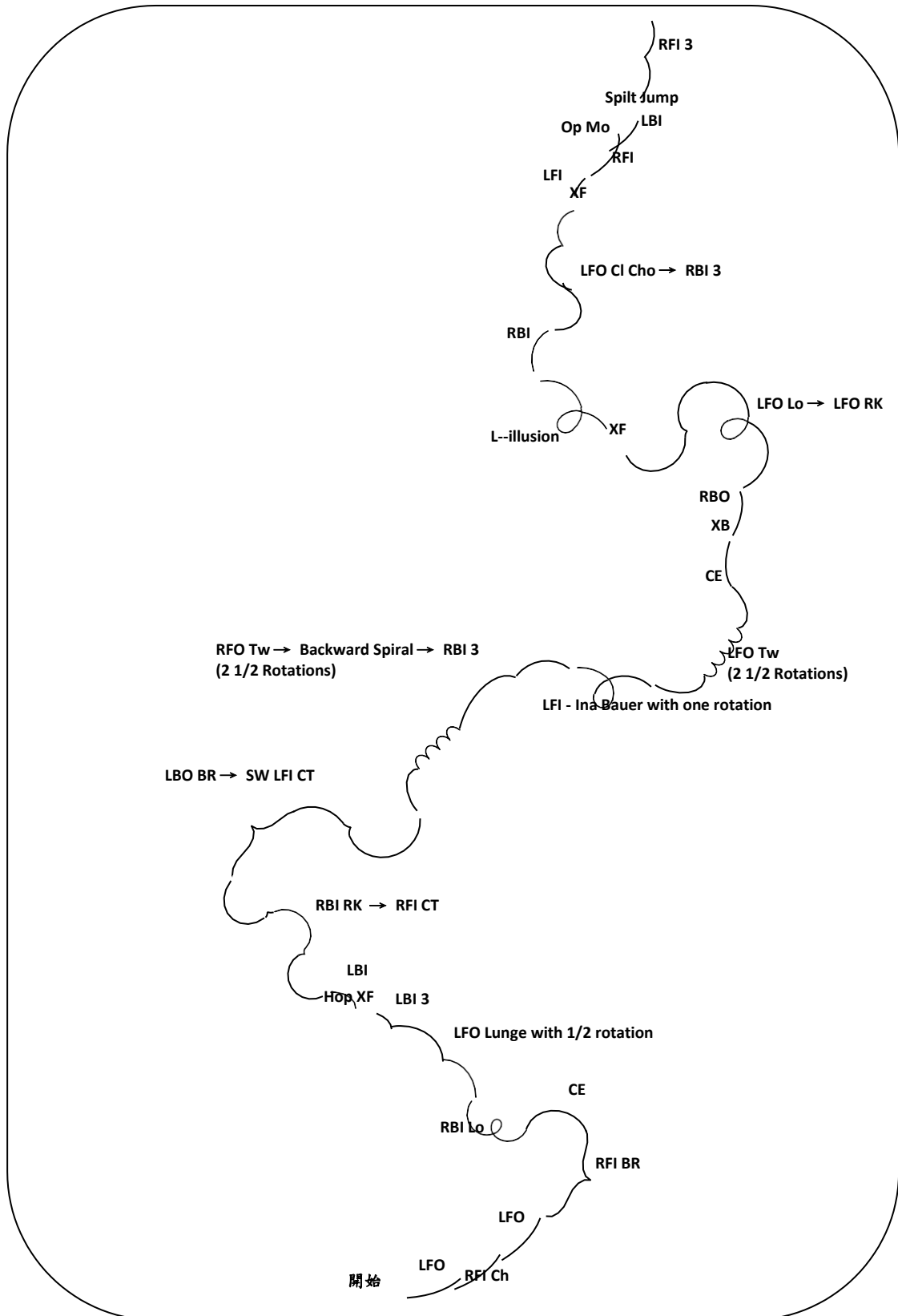

檢定委員簽名：\_\_\_\_\_

**中華民國滑冰協會花式滑冰各級步法與動作能力檢定評分標準**  
**Moves In The Field and Figure Skating Judging Form**  
**Chinese Taipei Skating Union**

檢定級數---公開組 Junior 青年組 男子組(技術動作)

選手姓名： \_\_\_\_\_ 註冊編號： \_\_\_\_\_

檢定日期： \_\_\_\_\_ 檢定委員： \_\_\_\_\_

動作規定		動作規範	執行狀況
跳躍	1.	<ul style="list-style-type: none"> <li>• 2A 或 3A</li> <li>• 2Lz 或 3Lz</li> <li>• 聯跳：三周跳+兩周跳或兩個三周跳</li> </ul>	
	2.		
	3.		
旋轉	4.	<ul style="list-style-type: none"> <li>• 跳接<u>燕式轉</u></li> <li>• <u>蹲轉</u>換足</li> <li>• 聯合旋轉，一次換足</li> </ul>	
	5.		
	6.		
<b>總評語：</b>          			
檢定結果		通過	未通過

- 跳躍動作若評定為 q (Landed on the quarter) 或 < (Underrotated) 則視同通過，如評定為 << (Downgraded) 則未通過。
- 在動作執行中若有失敗，每個動作僅能有第二次執行的機會。

檢定委員簽名： \_\_\_\_\_



**中華民國滑冰協會花式滑冰各級步法與動作能力檢定評分標準**  
**Moves In The Field and Figure Skating Judging Form**  
**Chinese Taipei Skating Union**

檢定級數---公開組 Junior 青年組 女子組(技術動作)

選手姓名： \_\_\_\_\_ 註冊編號： \_\_\_\_\_  
 檢定日期： \_\_\_\_\_ 檢定委員： \_\_\_\_\_

動作規定		動作規範	執行狀況
跳躍	1.	<ul style="list-style-type: none"> <li>• 2A</li> <li>• 2Lz 或 3Lz</li> <li>• 聯跳：兩個兩周跳或三周跳+兩周跳或兩個三周跳</li> </ul>	
	2.		
	3.		
旋轉	4.	<ul style="list-style-type: none"> <li>• 跳接燕式轉</li> <li>• 後仰弓身轉，側方弓身轉或蹲轉(不換足)</li> <li>• 聯合旋轉，一次換足</li> </ul>	
	5.		
	6.		
<b>總評語：</b>          			
檢定結果		通過	未通過

- 跳躍動作若評定為 q (Landed on the quarter)或 < (Underrotated) 則視同通過，如評定為 << (Downgraded)則未通過。
- 在動作執行中若有失敗，每個動作僅能有第二次執行的機會。

檢定委員簽名： \_\_\_\_\_

**中華民國滑冰協會花式滑冰各級步法與動作能力檢定評分標準**  
**Moves In The Field and Figure Skating Judging Form**  
**Chinese Taipei Skating Union**

**檢定級數---公開組 Senior 成年組 (滑冰技巧---步伐檢定)**

選手姓名： \_\_\_\_\_ 註冊編號： \_\_\_\_\_  
 檢定日期： \_\_\_\_\_ 檢定委員： \_\_\_\_\_

動作規定	執行狀況	評語	
<p style="text-align: center;"><b>Bracket, Twizzles and Choctaw</b> 括弧、捻轉步與查克特組合</p> <p>起始前得自選四步步伐加速，前進外刃括弧起步，接著變換刃連接後退外刃捻轉兩圈半，以前進內刃滑出接續封閉式查克特，再以後墊步連接換另一邊執行，此為一組動作。組數依據選手身高，須連續執行 2-3 組。</p>			
<p style="text-align: center;"><b>Loop with Change of Edges</b> 變刃路普組合</p> <p>起始前得自選四步步伐加速，以前進外刃路普起步，接著執行外刃轉三，再進行換刃，接續後退外刃路普，換腳進行前進內刃路普，接著執行內刃轉三，再進行換刃，接續後退內刃路普，此為一組動作。組數依據選手身高，須連續執行 2-3 組。路普進刃前與出刃後的軌跡要一致，自由足不可觸冰。</p>	(左前外起)		
	(右前外起)		
<p style="text-align: center;"><b>Backward Rocker and Open Choctaw</b> 後退內刃內勾與開式查克特組合</p> <p>起始前得自選四步步伐加速，以後退內刃內勾為起步，直接接續開放式查克特，再利用後墊步與前墊步連接，接續另一腳，此為一組動作。組數依據選手身高，須連續執行 3-4 組</p>			
<p style="text-align: center;"><b>Step Sequence 全場系列步伐</b></p> <p>起始前得自選四步步伐加速，詳細步法圖形如後頁，此步法結合 ISU 現今規則，將五種不同的難度轉、一種難度步伐搭配上不同邊轉體以及不同的身體姿勢動作組合而成的一套步法。</p>			
<b>檢定結果</b>		<b>通過</b>	<b>未通過</b>

- 在動作執行中若有失敗，每個動作僅能有第二次執行的機會。

檢定委員簽名： \_\_\_\_\_

# 中華民國滑冰協會花式滑冰各級步法與動作能力檢定評分標準

## Moves In The Field and Figure Skating Judging Form

### Chinese Taipei Skating Union

#### 【Bracket, Twizzles and Choctaw 括弧、捻轉步與查克特組合】

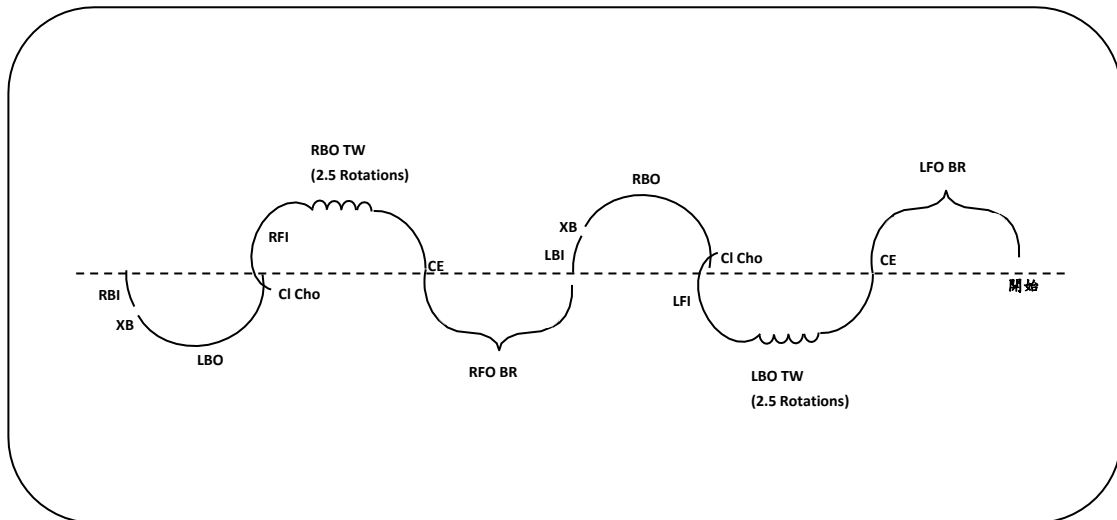

#### 【Loop with Change of Edges 變刃路普組合】

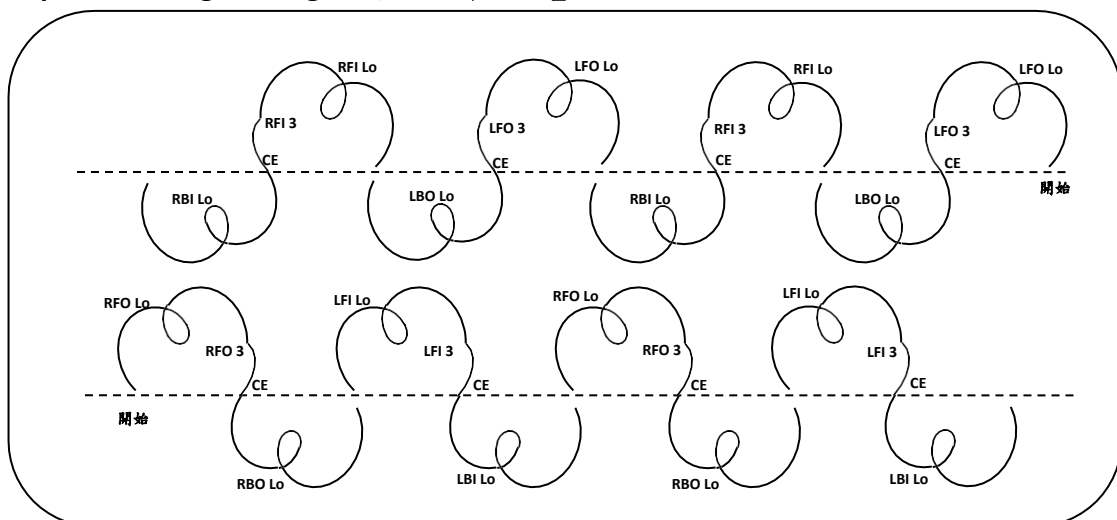

#### 【Backward Rocker and Open Choctaw 後退內刃內勾與開式查克特組合】

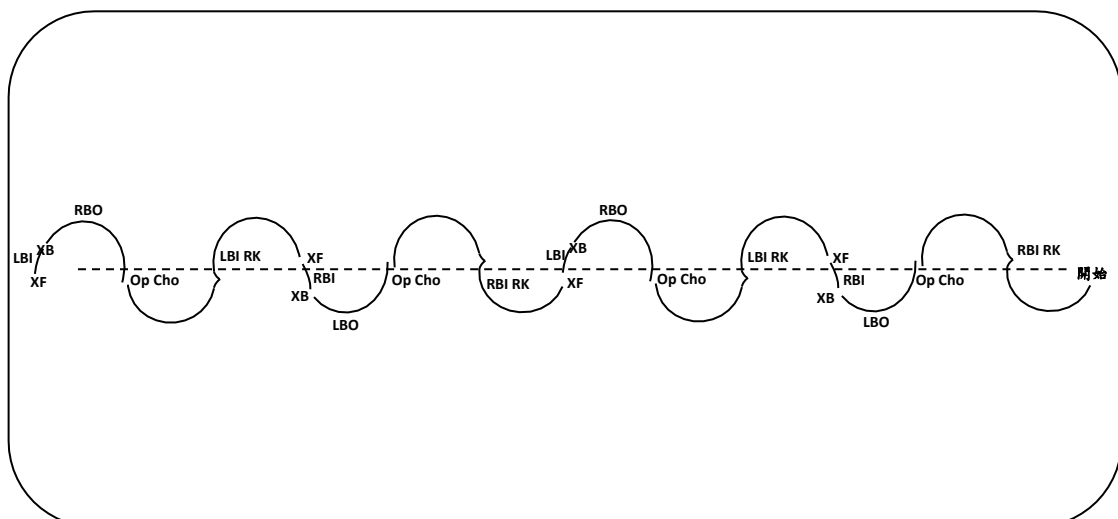

檢定委員簽名：\_\_\_\_\_

中華民國滑冰協會花式滑冰各級步法與動作能力檢定評分標準  
 Moves In The Field and Figure Skating Judging Form  
 Chinese Taipei Skating Union

【Step Sequence 全場系列步法】

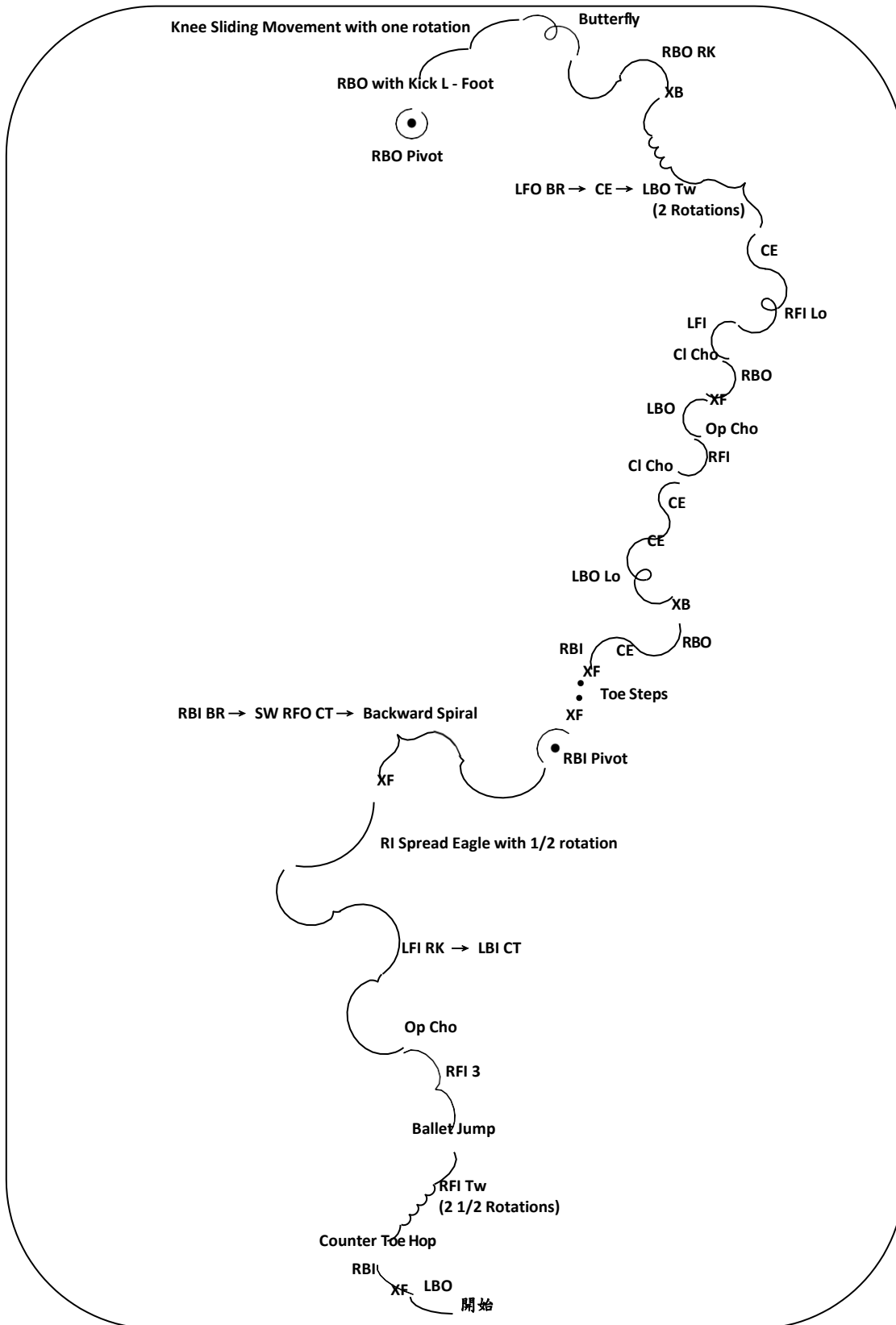

檢定委員簽名： \_\_\_\_\_

**中華民國滑冰協會花式滑冰各級步法與動作能力檢定評分標準**  
**Moves In The Field and Figure Skating Judging Form**  
**Chinese Taipei Skating Union**

檢定級數---公開組 Senior 成年組 男子組(技術動作)

選手姓名： \_\_\_\_\_ 註冊編號： \_\_\_\_\_  
 檢定日期： \_\_\_\_\_ 檢定委員： \_\_\_\_\_

動作規定		動作規範	執行狀況
跳躍	1.	<ul style="list-style-type: none"> <li>• 2A 或 3A</li> <li>• 一個三周或四周跳</li> <li>• 聯跳：三周跳+兩周跳或兩個三周跳或四周跳+三周跳或四周跳+兩周跳</li> </ul>	
	2.		
	3.		
旋轉	4.	<ul style="list-style-type: none"> <li>• 跳接旋轉</li> <li>• 燕式轉換足或蹲轉換足</li> <li>• 聯合旋轉，只允許一次換足</li> </ul>	
	5.		
	6.		
<b>總評語：</b>          			
<b>檢定結果</b>		<b>通過</b>	<b>未通過</b>

- 跳躍動作若評定為 q (Landed on the quarter)或 < (Underrotated) 則視同通過，如評定為 << (Downgraded)則未通過。
- 在動作執行中若有失敗，每個動作僅能有第二次執行的機會。

檢定委員簽名： \_\_\_\_\_

**中華民國滑冰協會花式滑冰各級步法與動作能力檢定評分標準**  
**Moves In The Field and Figure Skating Judging Form**  
**Chinese Taipei Skating Union**

檢定級數---公開組 Senior 成年組 女子組(技術動作)

選手姓名： \_\_\_\_\_ 註冊編號： \_\_\_\_\_  
 檢定日期： \_\_\_\_\_ 檢定委員： \_\_\_\_\_

動作規定		動作規範	執行狀況
跳躍	1.	<ul style="list-style-type: none"> <li>• 2A 或 3A</li> <li>• 一個三周跳</li> <li>• 聯跳：三周跳+兩周跳或兩個三周跳</li> </ul>	
	2.		
	3.		
旋轉	4.	<ul style="list-style-type: none"> <li>• 跳接旋轉</li> <li>• 後仰弓身轉，側方弓身轉或蹲轉/駝轉(不換足)</li> <li>• 聯合旋轉，只允許一次換足</li> </ul>	
	5.		
	6.		
<b>總評語：</b>          			
<b>檢定結果</b>		<b>通過</b>	<b>未通過</b>

- 跳躍動作若評定為 q (Landed on the quarter)或 < (Underrotated) 則視同通過，如評定為 << (Downgraded)則未通過。
- 在動作執行中若有失敗，每個動作僅能有第二次執行的機會。

檢定委員簽名： \_\_\_\_\_